



Lednice/Mrazák

Návod k obsluze



DAS400TN DAS400TNV DAS600TN DAS600TNV DAS1200TN DAS1200TNV
DAS580TN DAS650TN DAS800TNGE DAS800TNPA DAS1180TN DAS1410TN
DAS2060TN DAS400BT DAS400BTV DAS600BT DAS600BTV DAS1200BT
DAS1200BTV DAS580BTL

Děkujeme, že jste si vybrali a zakoupili náš produkt. Před použitím si pečlivě přečtěte návod k obsluze, abyste dosáhli správné aplikace a uspokojivého účinku.



1. Bezpečnostní tipy
 - 1.1. Pro uhlovodíkové chladicí jednotky
2. Popis produktu
3. Úvod
4. Obsah balení
5. Instalace
 - 5.1. Montáž polic
6. Operace
 - 6.1. Skladování potravin
 - 6.2. Zapnout
 - 6.3. Otevřít/zavřít víko
 - 6.4. Nastavení a regulace teploty
 - 6.5. Jak zobrazit nastavenou hodnotu
 - 6.6. Jak změnit nastavenou hodnotu
7. Rozmrazování
8. Čištění, péče a údržba
 - 8.1. Běžná údržba
 - 8.2. Speciální údržba
9. Řešení problémů
10. Schéma zapojení
11. Likvidace
12. Záruka
13. Vyhovění

1. Bezpečnostní tipy

- Umístěte na rovný, stabilní povrch.
- Instalaci a případné opravy by měl provést servisní zástupce/kvalifikovaný technik.
- Z tohoto produktu neodstraňujte žádné součásti ani servisní panely.
- Prostudujte si místní a národní normy, abyste vyhověli:
 - Právní předpisy v oblasti bezpečnosti a ochrany zdraví při práci
 - Protipožární opatření
 - Předpisy pro elektroinstalaci IEE
 - Stavební předpisy
- Spotřebič je určen pro běžné použití v domácnosti nebo podobné použití (např. pro použití laikem v obchodech).
- **NEPOUŽÍVEJTE** spotřebič venku.
- **NEPOKOUŠEJTE** se položku sami opravovat.
- **NEPOUŽÍVEJTE** poškozené spotřebiče. V případě pochybností se poradte se servisním zástupcem.
- Jednotka musí být instalována a umístěna v souladu s instalačními pokyny výrobce.
- Instalační práce musí být prováděny v souladu s National Electric Code pouze kvalifikovaným a autorizovaným personálem.
- Aby se snížilo riziko hořlavosti, musí opravy a výměny provádět kvalifikovaný a autorizovaný servisní technik pouze s použitím originálních náhradních dílů.
- **NEPOUŽÍVEJTE** prodlužovací kabel ani zástrčku adaptéru. Důrazně nedoporučujeme používat prodlužovací kabel nebo zástrčku adaptéru kvůli potenciálním bezpečnostním rizikům.
- **NEPOUŽÍVEJTE** elektrické spotřebiče uvnitř přihrádek na potraviny/led, pokud to není doporučeno výrobcem.
- Udržujte větrací otvory volné.
- **NEPOUŽÍVEJTE** jiné mechanické zařízení nebo jiné prostředky k urychlení procesu odmrazování, než jaké doporučuje výrobce.
- **NEPOŠKOZUJTE** chladicí okruh.
- **NEDOVOLTE**, aby se olej nebo tuk dostaly do kontaktu s plastovými součástmi nebo těsněním dveří. Pokud dojde ke kontaktu, okamžitě jej očistěte.
- **DO** spotřebiče **NEVKLÁDEJTE** hořlavé, výbušné nebo těkavé předměty, korozivní kyseliny nebo zásady nebo kapaliny.
- **NEPOUŽÍVEJTE** tento spotřebič ke skladování zdravotnického materiálu.
- K čištění spotřebiče **NEPOUŽÍVEJTE** tryskové/tlakové myčky.
- **NEDOVOLTE** dětem, aby si hrály s obalem; Plastové sáčky bezpečně zničte.
- Lahve, které obsahují vysoké procento alkoholu, musí být uzavřeny a umístěny svisle v chladničce.
- Spotřebič vždy přenášejte, skladujte a manipulujte s ním ve svislé poloze a pohybujte se tak, že budete držet základnu spotřebiče.
- Před čištěním jednotku vždy vypněte a odpojte od napájení.
- Uchovávejte všechny obaly mimo dosah dětí. Obal zlikvidujte v souladu s předpisy místních úřadů.

- Pokud je napájecí kabel poškozen, musí být vyměněn výrobcem, jeho servisním zástupcem nebo podobně kvalifikovanou osobou, aby se předešlo nebezpečí.
- Tento spotřebič není určen k tomu, aby jej používaly osoby (včetně dětí) se sníženými fyzickými, smyslovými nebo duševními schopnostmi nebo s nedostatkem zkušeností a znalostí, pokud na ně nedohlídí osoba odpovědná za jejich bezpečnost nebo jim nebyla poskytnuta instrukce týkající se používání spotřebiče.
- Děti by měly být pod dohledem, aby bylo zajištěno, že si s přístrojem nebudou hrát.
- Abyste předešli nebezpečí udušení a zachycení dětí, odstraňte z chladničky dvířka a těsnění, než ji zlikvidujete nebo přestanete používat.
- Pouze pro vnitřní použití. Nevhodné pro instalaci v oblasti, kde by bylo možné použít vodní paprsek. Nesmí se čistit proudem vody.
- Aby byl zaručen bezpečný provoz, ujistěte se, že je spotřebič nastaven a připojen tak, jak je popsáno v návodu k použití.
- Veškeré opravy a práce na spotřebiči by mělo provádět pouze oddělení zákaznických služeb.
- Klíč od elektrické skříně by měl být uchováván mimo dosah dětí a uživatelů.
- NEINSTALUJTE jednotku na vlhké místo, kde by mohla být postříkána vodou. Nesprávná izolace elektrických částí může způsobit požár nebo úraz elektrickým proudem.
- NEZAPOJUJTE několik spotřebičů do stejných zásuvek. Mohlo by dojít k požáru v důsledku přehřátí.
- Udržujte zástrčku v dostatečné vzdálenosti od zadní části skříně. Poškozená zástrčka může způsobit požár v důsledku přehřátí.
- NESTŘÍKEJTE vodu přímo na vnitřek nebo vnějšek spotřebiče. Hrozí nebezpečí požáru nebo úrazu elektrickým proudem.
- Na spotřebič NEPOKLÁDEJTE žádné nádoby naplněné vodou. Pokud se voda rozlije na jakékoli elektrické části, může to vést k požáru nebo úrazu elektrickým proudem.
- NEPOKOUŠEJTE se spotřebič opravovat, rozebírat nebo upravovat. Mohlo by dojít k požáru nebo abnormálním operacím, které mohou vést ke zranění.
- Před opravami, výměnou žárovky nebo čištěním chladničku odpojte.
- Zapojte do uzemněné 3kolíkové zásuvky. Neodstraňujte zemnicí kolík.

1.1. Pro uhlovodíkové chladicí jednotky

Varování:

- Potrubí chladiva, kondenzátor a spirály výparníku jsou náchylné k poškození při manipulaci, přemísťování, instalaci a čištění jednotky, což může vést k požáru nebo dokonce výbuchu.
- Chladivo vystřikující z potrubí by se mohlo vznítit nebo způsobit poranění očí. Pokud zjistíte netěsnost, vyhněte se otevřenému ohni nebo potenciálním zdrojům vznícení a vyvětrejte místnost, ve které je spotřebič umístěn.
- Aby se zabránilo vzniku hořlavé směsi plynu a vzduchu z netěsného chladicího okruhu, závisí velikost místnosti, ve které je spotřebič umístěn, na množství použitého chladiva. Místnost musí mít velikost 1 m³ na každých 8 g chladiva R290

uvnitř spotřebiče. Množství chladiva ve vašem konkrétním spotřebiči je uvedeno na štítku uvnitř skříně.

- Tento spotřebič obsahuje malé množství propanu (R290) nebo isobutanu (R-600a) chladiva, zemního plynu s vysokou ekologickou kompatibilitou, ale také hořlavého. Při přepravě a instalaci spotřebiče dbejte na to, aby nebyla poškozena žádná část chladicího okruhu.
- Nikdy nespouštějte spotřebič, který vykazuje známky poškození. V případě pochybností se obraťte na kvalifikovaného servisního technika.
- V případě jakýchkoli nebezpečných činností, jako je požár nebo výbuch, přemístěte jednotku dále od jakéhokoli zdroje vznícení na dobře větrané místo.
- Další servis a opravy musí provádět kvalifikovaný technik, který je obeznámen s bezpečnostními normami a má důkladné znalosti a znalosti o hořlavých chladivech.
- Všechny osoby, které manipulují s těmito jednotkami, musí být vybaveny náležitou osobní ochranou a vybavením a dodržovat platná bezpečnostní opatření a opatření, aby se předešlo riziku požáru nebo výbuchu.

2. Popis produktu

Model	Ohodnocený příkon (W)	Ohodnocený proud (A)	Chladivo	Chladivo Hmotnost (g)	Objem (L)	Váha netto (kg)	Dimenze (ŠxHxV)mm
DAS400TN	290	1.60	R290	110	454	93	680×710×2010
DAS400TNV	300	1.70	R290	110	405	95	680×750×2010
DAS600TN	290	1.60	R290	110	533	97	680×810×2010
DAS600TNV	300	1.70	R290	110	475	100	680×850×2010
DAS1200TN	430	2.40	R290	145	1160	140	1340×810×2010
DAS1200TNV	400	2.22	R290	135	1040	145	1340×850×2010
DAS580TN	370	2.14	R290	130	524	95	740×730×2010
DAS650TN	370	2.14	R290	130	610	98	740×830×2010
DAS800TNGE	390	2.24	R290	130	750	105	740×990×2010
DAS800TNPA	390	2.24	R290	130	750	105	740×990×2010
DAS1180TN	430	2.40	R290	135	1150	150	1480×730×2010
DAS1410TN	430	2.40	R290	135	1340	155	1480×830×2010
DAS2060TN	640	3.58	R290	150*2	2070	206	2220×830×2010
DAS400BT	550	3.06	R290	110	454	93	680×710×2010
DAS400BTV	570	3.17	R290	110	405	94	680×750×2010
DAS600BT	550	3.06	R290	110	533	96	680×810×2010
DAS600BTV	570	3.17	R290	110	475	96	680×850×2010
DAS1200BT	958	4.20	R290	145	1160	145	1340×810×2010
DAS1200BTV	958	4.20	R290	135	1040	150	1340×850×2010
DAS580BT	570	3.17	R290	130	524	98	740×730×2010
DAS400TN	570	3.17	R290	130	610	108	740×830×2010
DAS400TNV	660	3.67	R290	130	750	116	740×990×2010
DAS600TN	660	3.67	R290	130	750	116	740×990×2010
DAS600TNV	958	4.20	R290	135	1150	160	1480×730×2010

DAS1200TN	958	4.20	R290	135	1340	164	1480×830×2010
DAS1200TNV	1500	9.62	R290	150*2	2070	210	2220×830×2010
DAS580TN	570	3.17	R290	135	146+191	102	680×750×2010
DAS650TN	570	3.17	R290	135	176+224	104	680×850×2010
DAS800TNGE	958	4.20	R290	110	475+475	180	1340×850×2010

Poznámka: automatická aktualizace produktu podléhá typovému štítku bez upozornění

3. Úvod

Pro vaši bezpečnost si před montáží nebo použitím tohoto produktu pečlivě přečtěte návod.

Uchovejte tento návod pro budoucí použití.

Věnujte prosím chvíli pečlivému přečtení tohoto návodu. Správný

údržba a provoz tohoto stroje zajistí nejlepší možné

výkon vašeho produktu.

4. Obsah balení

Zahrnuto je následující:

Jedna kartonová krabice:

- Vertikální skříň x1
- Návod k použití x1
- Dveřní klíč x2
- Počet polic x3

Zakládáme si na kvalitě a službách, které zajišťují, že v době balení je obsah dodáván plně funkční a bez poškození. Pokud zjistíte jakékoli poškození v důsledku přepravy, okamžitě kontaktujte svého prodejce.

5. Instalace

1. Vyjměte spotřebič z obalu. Ujistěte se, že všechny ochranné plastové fólie a povlaky jsou důkladně odstraněny ze všech povrchů. Aby nedošlo ke zranění nebo poškození jednotky, měly by spotřebič vybalit a nastavit dvě osoby.
2. Udržujte vzdálenost 20 cm (7 palců) mezi spotřebičem a stěnami nebo jinými předměty pro ventilaci. Pokud je překážka zdrojem tepla, zvětšete tuto vzdálenost.
3. Vyrovnajte spotřebič nastavením šroubovacích nožiček. Měl by být umístěn na rovné pevné podlaze nebo základně, aby se snížily vibrace a hluk.
4. Teplota v místě, kde je nádoba umístěna, musí být mezi 10 a 32 °C. Neumísťujte jej na přímé sluneční světlo nebo do blízkosti zdroje tepla, jako je trouba nebo radiátor.
5. Ujistěte se, že je spotřebič řádně větráný.
6. Napájení a napětí v použitém provozním bodě odpovídají údajům na typovém štítku. Zástrčka musí být po instalaci přístupná

7. Správně připojte a odpojte zástrčku. Při zasouvání zástrčky musí být při vytahování zástrčky pevně zasunuta, zástrčka by měla být držena rukou. Nikdy netahejte přímo za napájecí kabel.
8. Pokud má být nádoba odstavena na delší dobu, vypněte ji a vytáhněte zástrčku ze zásuvky. Vyčistěte spotřebič a nechte dvířka a víko otevřené, abyste zabránili zápachu.
9. Důležité! Pro vaši osobní bezpečnost musí být tento spotřebič řádně uzemněn. Tento spotřebič je vybaven kabelem s uzemňovacím vodičem s uzemňovací zástrčkou. Zástrčka musí být zasunuta do zásuvky, která je řádně uzemněna a nainstalována. Pokud zcela nerozumíte pokynům k uzemnění, poraďte se s kvalifikovaným elektrikářem nebo servisním střediskem. Pokud máte pochybnosti o tom, zda je spotřebič řádně uzemněn, nechte kvalifikovaného elektrikáře zkontrolovat obvod, abyste se ujistili, že je zásuvka řádně uzemněna.
10. Pokud kabel nedosáhne do nejbližší zásuvky, změňte uspořádání prodejny nebo požádejte kvalifikovaného elektrikáře o opravu nové zásuvky.
11. Pokud dojde k přerušení napájení, počkejte před opětovným spuštěním spotřebiče alespoň 3 minuty, aby nedošlo k poškození kompresoru.
12. Při ukládání potravin smí být umístěna maximálně jedna police o hmotnosti menší než 88 lb (40 kg), ale nesmí viset přes přední a zadní okraj police.

5.1. Montáž polic

Poznámka: Pokud jednotka nebyla skladována nebo přemístována ve svislé poloze, nechte ji před uvedením do provozu stát přibližně 12 hodin ve svislé poloze.

Před prvním použitím spotřebiče očistěte police a vnitřek mýdlovou vodou. To je životně důležité pro zajištění správného odvodu kondenzátu.

1. Umístěte jednu sadu vodicích roštů na obě strany skříně v požadované výšce.
2. Zasuňte polici na místo.
3. Opakujte pro zbývající police.

6. Operace

6.1. Skladování potravin

Chcete-li dosáhnout nejlepších výsledků se svým spotřebičem, postupujte podle následujících pokynů:

- Potraviny skladujte ve spotřebiči pouze tehdy, když dosáhly správné provozní teploty.
- Pokud dvířka a víko nepoužíváte, vždy je zavřete.
- Do spotřebiče nekládejte nezakryté horké potraviny nebo tekutiny.
- Pokud je to možné, zabalte nebo zakryjte potraviny.
- Nezakrývejte ventilátory uvnitř spotřebiče.
- Neotevírejte dveře na delší dobu.
- Maximální zatížení police je 40 kg.
- Potraviny musí být vloženy do nádoby před vložením do skříně nebo na polici. Potravinový mošt nesmí být umístěn přímo do skříně na potraviny.
- Když do nádoby vložíte mokré krmivo/zeleninu, je normální, že se na ní objeví led (sníh) Povrch.

6.2. Zapnout

1. Zavřete dvířka spotřebiče.
2. Ujistěte se, že je hlavní vypínač v poloze [O] a zapněte jej v zásuvce.
3. Zapněte napájení [I]. Zobrazí se aktuální teplota ve spotřebiči.
4. Termostat na ovládacím panelu bliká po dobu 3 minut pro zpoždění cyklu proti zkratu mezi zastavení motorového kompresoru a následný restart.

6.3. Otevřít/zavřít víko / zásuvku

VAROVÁNÍ: Posuvné víko nemá zajišťovací mechanismus. Vždy se ujistěte, že Víko je před otevřením v poloze • napůl otevřené • .

6.4. Nastavení a regulace teploty

Přední panel termostatu

- (1) Odmrazovací světlo
- (2) Kontrolka provozu kompresoru
- (3) Digitální termostat
- (4) Programovací klíč (nepřístupný uživateli)
- (5) Výběrová klávesa

Tlačítka pro úpravu teploty

6.5. Jak zobrazit nastavenou hodnotu

1. Stiskněte a okamžitě uvolněte tlačítko SET, zobrazí se nastavená hodnota;
2. Stiskněte a okamžitě uvolněte tlačítko SET nebo počkejte asi 5 s, než se vrátíte k normální vizualizaci.

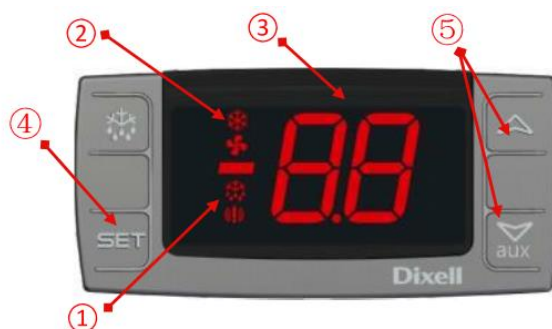

6.6. Jak změnit nastavenou hodnotu

1. Stisknutím tlačítka SET na déle než 2 sekundy změníte nastavenou hodnotu;
2. Zobrazí se hodnota nastavené hodnoty a začne blikat "°C";
3. Chcete-li změnit nastavenou hodnotu, stiskněte šipky NAHORU nebo DOLŮ do 10 s.
4. Chcete-li uložit novou nastavenou hodnotu, stiskněte znovu tlačítko SET nebo počkejte 10 s.

7. Rozmrazování

Chladnička patří k zastavení odmrazování-, alespoň jednou za měsíc odmrazujte ručně. Mraznička s funkcí automatického odmrazování, bez ručního odmrazování. Produkt automaticky odstraňuje námrazu každých 6 hodin.

Poznámka: Cyklus začíná od okamžiku prvního zapnutí spotřebiče.

Aby mraznička mohla spotřebič ručně odmrazit:

1. Stiskněte a podržte tlačítko DEFROST po dobu 5 sekund
2. Okamžitě se spustí odmrazovací cyklus a rozsvítí se LED dioda odmrazování. Odmrazování vydrží 20 minut.

Poznámka: Spuštěním ručního odmrazování se také resetuje časovač automatického odmrazování. Další automatické odmrazování začne 12 hodin po dokončení ručního odmrazování.

8. Čištění, péče a údržba

8.1. Běžná údržba

Před čištěním vypněte a odpojte od napájení.

- Kryt a vnitřek spotřebiče čistěte tak často, jak je to možné.
- Příklad: umyjte vlhkým hadříkem. Nikdy nedovolte, aby se vypínač, ovládací panel, kabel nebo zástrčka dostaly mokré.
- Nepoužívejte abrazivní čisticí prostředky. Ty mohou zanechat škodlivé zbytky. Používejte pouze jemné mýdlová voda.
- Těsnění dvířek čistěte pouze vodou.
- Zajistěte, aby do elektrických součástí neprošla žádná čisticí voda.
- Nesmí se čistit proudem vody.
- Po čištění vždy otřete do sucha měkkým hadříkem. .
- Nedovolte, aby voda použitá při čištění protékala vypouštěcím otvorem do odpařovací misky.
- Při čištění zadní části spotřebiče buďte opatrní.
- V případě potřeby musí opravy provést zástupce nebo kvalifikovaný technik.
- Pokud má být spotřebič delší dobu neaktivní, odpojte jej po vypnutí ze zásuvky otočte vypínač do polohy OFF, vyprázdněte chladicí oddíl a vyčistěte důkladně.

8.2. Speciální údržba

Pokyny uvedené v následujícím odstavci jsou pro KVALIFIKOVANOU OSOBU.

Periodické operace

- Kondenzátor pravidelně čistěte vhodnými nástroji (vysavač nebo měkké kartáče)
- Zkontrolujte, zda nejsou uvolněné elektrické spoje.
- Zkontrolujte, zda jsou termostat a čidlo ve správném provozním stavu.
- Pravidelné čištění kondenzátoru může prodloužit životnost spotřebiče.
- Doporučte, aby kondenzátor vyčistil zástupce nebo kvalifikovaný technik.
- Klíč od elektrické skříně by měl být uložen mimo dosah dětí a uživatelů.
- Klíč používejte pouze k otevření zámku.

9. Řešení problémů

Pokud se na vašem spotřebiči objeví závada, podívejte se prosím na následující tabulku.

Vydat	Možné příčiny	Řešení
Spotřebič nefunguje	Jednotka není zapnutá	Zkontrolujte, zda je jednotka správně zapojena a zapnuta
	Zástrčka a kabel jsou poškozené	Zavolejte svému agentovi nebo kvalifikovanému technikovi
	Pojistka v zástrčce je spálená	Vyměňte pojistku (pro zástrčky pro Velkou Británii)

	Zdroj proudu	Zkontrolujte napájení
	Porucha vnitřního zapojení	Zavolejte svému agentovi nebo kvalifikovanému technikovi
Spotřebič se zapne, ale teplota je příliš vysoká/nízká	Příliš mnoho ledu na výparníku	Odmrazte spotřebič
	Kondenzátor ucpaný prachem	Zavolejte svému agentovi nebo kvalifikovanému technikovi
	Dveře nejsou správně zavřené	Zkontrolujte, zda jsou dveře zavřené a těsnění není poškozené
	Spotřebič je umístěn v blízkosti zdroje tepla nebo je přerušeno proudění vzduchu do kondenzátoru	Přemístěte chladničku na vhodnější místo
	Okolní teplota je příliš vysoká	Zvyšte ventilaci nebo přemístěte spotřebič do chladnější polohy
	Ve spotřebiči jsou skladovány nevhodné potraviny	Odstraňte všechna nadměrně horká jídla nebo ucpání ventilátoru
Spotřebič je neobvykle hlasitý	Uvolněná matice/šroub	Zkontrolujte a utáhněte všechny matice a šrouby
	Spotřebič nebyl instalován ve vodorovné nebo stabilní poloze	Zkontrolujte montážní polohu a v případě potřeby ji změňte
Ze spotřebiče uniká voda	Spotřebič není správně vyrovnán	Nastavte šroubovací nožičky tak, aby se spotřebič vyrovnal (je-li k dispozici)
	Výtlačný otvor je ucpaný	Vyčistěte výtlačný otvor
	Pohyb vody do odtoku je blokován	Vyčistěte podlahu spotřebiče (je-li k dispozici)
	Nádoba na vodu je poškozená	Zavolejte svému agentovi nebo kvalifikovanému technikovi
	Odkapávací miska přetéká	Vyprázdněte odkapávací misku houbou

10. Schéma zapojení

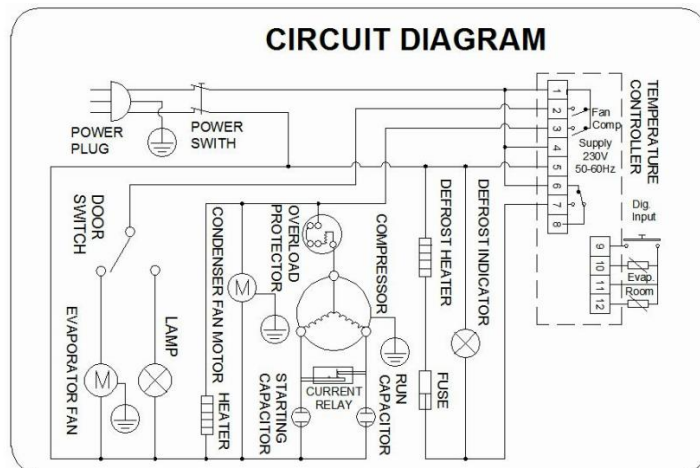
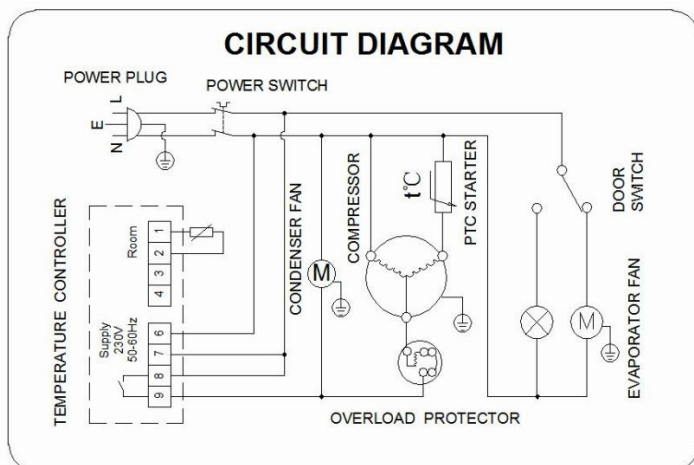

ZAVLAŽOVAČ

MRAZÁK

11. Likvidace

Obal je navržen tak, aby chránil spotřebič a jednotlivé součásti během přepravy a je vyroben z recyklovatelných materiálů. Obalový materiál vraťte na nejbližší oficiální sběrné místo, aby bylo možné různé materiály co nejvíce recyklovat nebo znovu použít a aby nedošlo k jejich vyhození.

Staré spotřebiče stále obsahují opakovaně použitelný materiál a neměly by být likvidovány s domovním nebo hromadným odpadem. Ujistěte se, že všechny zámky jsou nepoužitelné. Pokud je to možné, odstraňte všechny dveře a zlikvidujte je samostatně. Odstraňte pružinu nebo západku šroubu ze spotřebiče nebo jej znemožněte, aby se uvnitř nemohly zachytit děti.

Vezměte prosím na vědomí, že chladicí systém obsahuje plyny a chladiva, která vyžadují speciální likvidaci odpadu. Před likvidací se ujistěte, že chladicí okruh není poškozen. K povědomí o životním prostředí můžete přispět tím, že budete trvat na vhodném neznečišťujícím způsobu likvidace. Informace týkající se použitého chladiva a izolačních materiálů naleznete na typovém štítku.

Informace o termínech sběru nebo sběrných místech lze získat od úřadů pro likvidaci odpadu nebo místního úřadu. Symbol na produktu nebo jeho obalu znamená, že s tímto výrobkem nesmí být nakládáno jako s domovním odpadem. Místo toho by měl být předán na příslušné sběrné místo pro recyklaci elektrických a elektronických zařízení. Zajištěním správné likvidace tohoto produktu pomůžete předcházet potenciálním negativním dopadům na životní prostředí a lidské zdraví, které by jinak mohly být způsobeny nesprávnou likvidací tohoto produktu.

Podrobnější informace o recyklaci tohoto produktu vám poskytne místní městský úřad, služba pro likvidaci domovního odpadu nebo obchod, kde jste produkt zakoupili.



Toto označení znamená, že tento výrobek by neměl být likvidován s jiným domovním odpadem v celé EU. Abyste předešli možnému poškození životního prostředí nebo lidského zdraví v důsledku nekontrolované likvidace odpadu, recyklujte jej zodpovědně, abyste podpořili udržitelné opětovné použití materiálových zdrojů. Chcete-li vrátit použité zařízení, použijte systémy vracení a sběru nebo se obraťte na prodejce, u kterého jste produkt zakoupili. Mohou tento výrobek odevzdat k ekologické recyklaci.

12. Záruka

Na spotřebič a komponenty, které vyrábíme, je poskytována záruka 1 rok od data odeslání a jakákoli jeho část nebo části, které se ke spokojenosti společnosti prokážou jako vadné, budou bezplatně vyměněny. Na takové vady se však nebude brát, pokud byly způsobeny nesprávným použitím výrobku v důsledku nedodržení pokynů uvedených v této příručce. Na poplatky za práci, cestování a dopravu se záruka nevztahuje.

Materiál vyměněný pod

13. Vyhovění

Díly prošly přísným testováním produktu, aby vyhovovaly regulačním normám a specifikacím stanoveným mezinárodními, nezávislými a federálními úřady.

Výrobky byly schváleny tak, aby nesly následující symbol:



VEŠKEROU ODPOVĚDNOST ZA NERESPEKTOVÁNÍ STÁVAJÍCÍCH PRÁVNÍCH PŘEDPISŮ NESE VLASTNÍK.

VŠECHNY TYPY A MODELY PODLÉHAJÍ NEUSTÁLÉMU ZDOKONALOVÁNÍ A VÝROBCE SI PROTO VYHRAZUJE PRÁVO NA ZMĚNY TVARU, VYBAVENÍ A TECHNOLOGIE

1. Table of Contents Safety Tips
 - 1.1. For Hydrocarbon Refrigeration Units
2. Product Description
3. Introduction
4. Pack Contents
5. Installation
 - 5.1. Fit The Shelves
6. Operation
 - 6.1. Storing Food
 - 6.2. Turn On
 - 6.3. Open/Close the Lid
 - 6.4. Temperature setting and control
 - 6.5. How to see the set point
 - 6.6. How to change the set point
7. Defrosting
8. Cleaning, Care & Maintenance
 - 8.1. Routine Maintenance
 - 8.2. Special Maintenance
9. Troubleshooting
10. Circuit diagram
11. Disposal
12. Warranty
13. Compliance

1. Safety Tips

- Position on a flat, stable surface.
- A service agent/qualified technician should carry out installation and any repairs if required.
- Do not remove any components or service panels on this product.
- Consult Local and National Standards to comply with:
 - Health and Safety at Work Legislation
 - Fire Precautions
 - IEE Wiring Regulations
 - Building Regulations
- The appliance is intended for normal household use or similar use (e.g., to be used by a layman in shops).
- DO NOT use the appliance outside.
- DO NOT attempt to service the item yourself.
- DO NOT use damaged appliances. If in doubt, consult a service agent.
- The unit must be installed and located in accordance with the manufacturer's installation instructions.
- Installation work must be performed in accordance with the National Electric Code by qualified and authorized personnel only.
- To reduce the risk of flammability, repairs and replacement work must be performed by a qualified and authorized service professional using only genuine replacement parts.
- Do NOT use an extension cord or an adapter plug. We strongly do not recommend any use of an extension cord or an adapter plug due to potential safety hazards.
- Do NOT use electrical appliances inside the food/ice storage compartments unless recommended by the manufacturer.
- Keep ventilation openings clear of obstruction.
- DO NOT use a mechanical device or other means to accelerate the defrosting process other than those recommended by the manufacturer.
- DO NOT damage the refrigerant circuit.
- DO NOT allow oil or fat to come into contact with the plastic components or door seal. Clean immediately if contact occurs.
- DO NOT place combustible, explosive, or volatile articles, corrosive acid or alkali, or liquid into the appliance.
- DO NOT use this appliance to store medical supplies.
- DO NOT use jet/pressure washers to clean the appliance.
- DO NOT allow children to play with the packaging; destroy plastic bags safely.
- Bottles that contain a high percentage of alcohol must be sealed and placed vertically in the refrigerator.
- Always carry, store, and handle the appliance in a vertical position and move by holding the base of the appliance.
- Always switch off and disconnect the power supply to the unit before cleaning.

- Keep all packaging away from children. Dispose of the packaging in accordance with local authority regulations.
- If the supply cord is damaged, it must be replaced by the manufacturer, its service agent, or similarly qualified persons to avoid a hazard.
- This appliance is not intended for use by persons (including children) with reduced physical, sensory, or mental capabilities, or lack of experience and knowledge, unless they have been given supervision or instruction concerning the use of the appliance by a person responsible for their safety.
- Children should be supervised to ensure they do not play with the appliance.
- To prevent suffocation and entrapment hazards to children, remove the doors and seals from the refrigerator before disposing of it or discontinuing its use.
- For indoor use only. Not suitable for installation in an area where a water jet could be used. Must not be cleaned by a water jet.
- To guarantee safe operation, ensure that the appliance is set up and connected as described in the instruction manual.
- Any repairs and work on the appliance should only be carried out by the customer service department.
- The key to the electrical cabinet should be kept out of the reach of children and users.
- Do NOT install the unit in a damp place where it could be splashed with water. Incorrect insulation of the electrical parts may cause fire or electric shock.
- Do NOT plug several appliances into the same sockets. This could cause a fire due to overheating.
- Keep the power plug away from the rear of the cabinet. A damaged power plug may cause a fire due to overheating.
- Do NOT spray water directly onto the interior or exterior of the appliance. There is a risk of fire or electric shock.
- Do NOT place any containers filled with water on top of the appliance. If the water spills onto any electrical parts, it may lead to a fire or electric shock.
- Do NOT attempt to repair, disassemble, or alter the appliance. It may cause fire or abnormal operations which may lead to injury.
- Unplug the refrigerator before making repairs, replacing a light bulb, or cleaning.
- Plug into a grounded 3-prong outlet. Do not remove the ground prong.

1.1. For Hydrocarbon Refrigeration Units

Warning:

- The refrigerant tubing, condenser, and evaporator coils are prone to damage while handling, moving, installing, and cleaning the unit, which may lead to fire or even explosion.
- Refrigerant squirting out of the pipes could ignite or cause an eye injury. If a leak is detected, avoid any naked flames or potential sources of ignition and air the room in which the appliance is located.

- To avoid the creation of a flammable gas-air mixture from a leaking refrigerating circuit, the size of the room in which the appliance is placed depends on the amount of refrigerant used. The room must be 1m³ in size for every 8g of R290 refrigerant inside the appliance. The amount of refrigerant in your particular appliance is shown on the label inside the cabinet.
- This appliance contains a small amount of propane (R290) or iso-butane (R-600a) refrigerant, a natural gas with high environmental compatibility but also combustible. When transporting and installing the appliance, ensure no part of the refrigerating circuit is damaged.
- Never start up an appliance showing any signs of damage. When in doubt, contact a qualified service professional.
- In case of any hazardous activities such as fire or explosion, move the unit away from any source of ignition to a well-ventilated area.
- Further service and repair must be done by a qualified technician who is familiar with the safety standards and has a thorough understanding and knowledge of the flammable refrigerants.
- Any individuals handling these units must be equipped with proper personal protection and equipment and follow applicable safety measures and precautions to avoid the risk of fire or explosion.

2. Product Description

Model	Rated power(W)	Rated current(A)	Refrigerant	Refrigerant weight (g)	Volume(L)	Net Weight (kg)	Dimension (WxDxH)mm
DAS400TN	290	1.60	R290	110	454	93	680×710×2010
DAS400TNV	300	1.70	R290	110	405	95	680×750×2010
DAS600TN	290	1.60	R290	110	533	97	680×810×2010
DAS600TNV	300	1.70	R290	110	475	100	680×850×2010
DAS1200TN	430	2.40	R290	145	1160	140	1340×810×2010
DAS1200TNV	400	2.22	R290	135	1040	145	1340×850×2010
DAS580TN	370	2.14	R290	130	524	95	740×730×2010
DAS650TN	370	2.14	R290	130	610	98	740×830×2010
DAS800TNGE	390	2.24	R290	130	750	105	740×990×2010
DAS800TNPA	390	2.24	R290	130	750	105	740×990×2010
DAS1180TN	430	2.40	R290	135	1150	150	1480×730×2010
DAS1410TN	430	2.40	R290	135	1340	155	1480×830×2010
DAS2060TN	640	3.58	R290	150*2	2070	206	2220×830×2010
DAS400BT	550	3.06	R290	110	454	93	680×710×2010
DAS400BTV	570	3.17	R290	110	405	94	680×750×2010
DAS600BT	550	3.06	R290	110	533	96	680×810×2010
DAS600BTV	570	3.17	R290	110	475	96	680×850×2010
DAS1200BT	958	4.20	R290	145	1160	145	1340×810×2010
DAS1200BTV	958	4.20	R290	135	1040	150	1340×850×2010
DAS580BT	570	3.17	R290	130	524	98	740×730×2010
DAS400TN	570	3.17	R290	130	610	108	740×830×2010

DAS400TNV	660	3.67	R290	130	750	116	740×990×2010
DAS600TN	660	3.67	R290	130	750	116	740×990×2010
DAS600TNV	958	4.20	R290	135	1150	160	1480×730×2010
DAS1200TN	958	4.20	R290	135	1340	164	1480×830×2010
DAS1200TNV	1500	9.62	R290	150*2	2070	210	2220×830×2010
DAS580TN	570	3.17	R290	135	146+191	102	680×750×2010
DAS650TN	570	3.17	R290	135	176+224	104	680×850×2010
DAS800TNGE	958	4.20	R290	110	475+475	180	1340×850×2010

Note: the automatic upgrade of the product is subject to the nameplate without notice

3. Introduction

For your safety read the manual carefully before assembling or using this product.

Save this manual for future reference.

Please take a few moments to carefully read through this manual. Correct maintenance and operation of this machine will provide the best possible performance from your product.

4. Pack Contents

The following is included:

One carton box:

- Vertical cabinet x1
- Instruction manual x1
- Door key x2
- Number of shelves x3

We pride on quality and service, ensuring that at the time of packaging the contents are supplied fully functional and free of damage. Should you find any damage as a result of transit, please contact your dealer immediately.

5. Installation

1. Remove the appliance from the packaging. Make sure that all protective plastic film and coatings are thoroughly removed from all surfaces. To prevent injury or damage to the unit, the appliance should be unpacked and set up by two people.
2. Maintain a distance of 20cm (7 inches) between the appliance and walls or other objects for ventilation. Increase this distance if the obstacle is a heat source.
3. Level the appliance by adjusting the screw feet. It should be placed on the level solid floor or base to reduce the vibration and noise.
4. The temperature in the place where the container is located must be between 10 and 32 °C. Avoid locating it in direct sunlight or near heat source such as an oven or a radiator.

5. Please make sure the appliance is properly ventilated.
6. Power supply and voltage at the operating point used comply with the details on the rating label. The plug must be accessible after installation
7. Correctly connect and disconnect the plug. When insert the plug, it must be plugged tightly when pulling out the plug, the plug should be held by hand. Never pull the supply cord directly.
8. If the container is to be shut down for long period, switch it off and disconnect the plug from socket outlet. Clean the appliance and leave the door&lid open to prevent odor.
9. Important! For your personal safety, this appliance must be properly grounded. This appliance is equipped with a cord having a grounding wire with a grounding plug. The plug must be inserted into an outlet that is properly grounded and installed. Consult a qualified electrician or service center if you do not completely understand the grounding instructions. If doubt exists as to whether the appliance is properly grounded, have a qualified electrician check the circuit to make sure the outlet is properly grounded.
10. If the cable does not reach the nearest socket, either rearrange your store layout or ask a qualified electrician to fix a new socket.
11. If power is cut off, wait for at least 3 minutes before restart the appliance to avoid damaging the compressor.
12. When placing food storage, a maximum of one shelf weight less than 88 lb (40 kg) may be placed, but is not allowed to hang over the front and rear edges of the shelf.

5.1. Fit The Shelves

Note: If the unit has not been stored or moved in an upright position, let it stands upright for approximately 12 hours before operation.

Before using the appliance for the first time, clean the shelves and interior with soapy water. This is vital for ensuring correct drainage of condensation.

1. Place one set of shelf guides on either side of the cabinet at the desired height.
2. Slide the shelf into place.
3. Repeat for the remaining shelves.

6. Operation

6.1. Storing Food

To get the best results from your appliance, follow these instructions:

- Only store foodstuffs in the appliance when it has reached the correct operating temperature.
- Always close the door&lid when not in use.
- Do not place uncovered hot food or liquid inside the appliance.
- Wrap or cover food where possible.
- Do not obstruct the fans inside the appliance.
- Avoid opening the doors for prolonged periods of time.
- The maximum load for a shelf is 40kg.
- The food must be put into container before placed into cabinet or on the shelf. Food must not be placed into food cabinet directly.

- When wet food/vegetable is put in the container, it's normal that ice (snow) appears on the surface.

6.2. Turn On

1. Close the door(s) of the appliance.
2. Ensure the power switch is set to [O] and turn on at the socket.
3. Switch on the Power [I]. The current temperature within the appliance is displayed.
4. The thermostat on the control panel flash for 3 min for anti-short cycle delay between the motor compressor stop and the following restart.

6.3. Open/Close the Lid /Drawer

WARNING: The sliding lid does not have a locking mechanism. Always make sure that the lid is in the • half-open • position before opening.

6.4. Temperature setting and control

The front panel of the thermostat

- ① Defrosting light
- ② Compressor operation light
- ③ Digital thermostat
- ④ Programming key (not accessible to the user)
- Selection key
- ⑤ Temperature modification keys



6.5. How to see the set point

1. Push and immediately release the SET key, the set point will be showed;
2. Push and immediately release the SET key or wait about 5s to return to normal visualization.

6.6. How to change the set point

1. Push the SET key for more than 2 seconds to change the set point value;
2. The value of the set point will be displayed and the "°C" starts blinking;
3. To change the set value push the UP or DOWN arrows within 10s.
4. To memories the new set point value push the SET key again or waits 10s.

7. Defrosting

Refrigerator belongs to stop defrost - please manually defrost at least once a month.

Freezer with automatic defrosting function - no manual defrosting. The product automatically removes the frost every 6h.

Note: The cycle starts from the time the appliance is initially powered up.

For freezer to manually defrost the appliance:

1. Press and hold the DEFROST button for 5 seconds
2. The defrost cycle will start immediately and the Defrost LED illuminates. The defrost will last 20 minutes.

Note: Starting a manual defrost also resets the automatic defrost timer. The next automatic defrost will start 12 hours after the manual defrost has finished.

8. Cleaning, Care & Maintenance

8.1. Routine Maintenance

Switch off and disconnect from the power supply before cleaning.

- Clean the enclosure and interior of the appliance as often as possible.
- Wash the unit with moist cloth. Never allow the switch, control panel, cable or plug to get wet.
- Do not use abrasive cleaning agents. These can leave harmful residues. Use only mild soapy water.
- Clean the door seal with water only.
- Ensure that no cleaning water penetrates into the electrical components.
- Must not be cleaned by a water jet.
- Always wipe dry after cleaning with soft cloth. .
- Do not allow water used in cleaning to run through the drain hole into the evaporation pan.
- Take care when cleaning the rear of the appliance.
- An agent or qualified technician must carry out repairs if required.
- If the appliance is to be left inactive for long periods, unplug the appliance after having turned the switch to OFF position, empty the refrigerating compartment and clean thoroughly.

8.2. Special Maintenance

The instructions given in the following paragraph are for SKILLED PERSON.

Periodic Operations

- Periodically clean the condenser using suitable tools (vacuum cleaner or soft brushes)
- Check that the electrical connections are not loose.
- Check that the thermostat and the sensor are in proper working order.
- Periodically cleaning the condenser can extend the life of the appliance.
- Recommend that an agent or qualified technician clean the condenser.
- The key to the electrical cabinet should be kept out of the reach of children and users.
- Only use the key to open the lock.

9. Troubleshooting

If your appliance develops a fault, please check the following table.

Issue	Possible Causes	Solutions
The appliance is not working	The unit is not switched on	Check that the unit is plugged in correctly and switched on
	Plug and lead are damaged	Call your agent or a qualified technician
	Fuse in the plug has blown	Replace the fuse (for UK plugs)
	Power supply	Check the power supply
	Internal wiring fault	Call your agent or a qualified technician

The appliance turns on, but the temperature is too high/low	Too much ice on the evaporator	Defrost the appliance
	Condenser blocked with dust	Call your agent or a qualified technician
	Doors are not shut properly	Check that the doors are shut and the seals are not damaged
	Appliance is located near a heat source or air flow to the condenser is being interrupted	Move the refrigerator to a more suitable location
	Ambient temperature is too high	Increase ventilation or move the appliance to a cooler position
	Unsuitable foodstuffs are being stored in the appliance	Remove any excessive hot foodstuffs or blockages to the fan
The appliance is unusually loud	Loose nut/screw	Check and tighten all nuts and screws
	The appliance has not been installed in a level or stable position	Check the installation position and change it if necessary
The appliance is leaking water	The appliance is not properly leveled	Adjust the screw feet to level the appliance (if applicable)
	The discharge outlet is blocked	Clear the discharge outlet
	Movement of water to the drain is obstructed	Clear the floor of the appliance (if applicable)
	The water container is damaged	Call your agent or a qualified technician
	The drip tray is overflowing	Empty the drip tray with a sponge

10. Circuit diagram

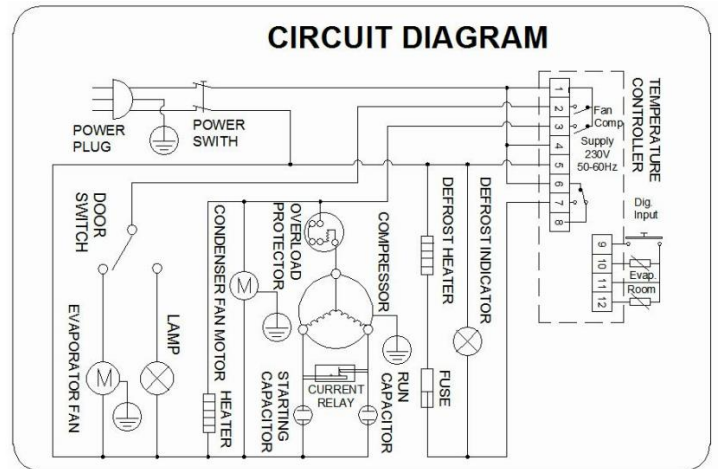
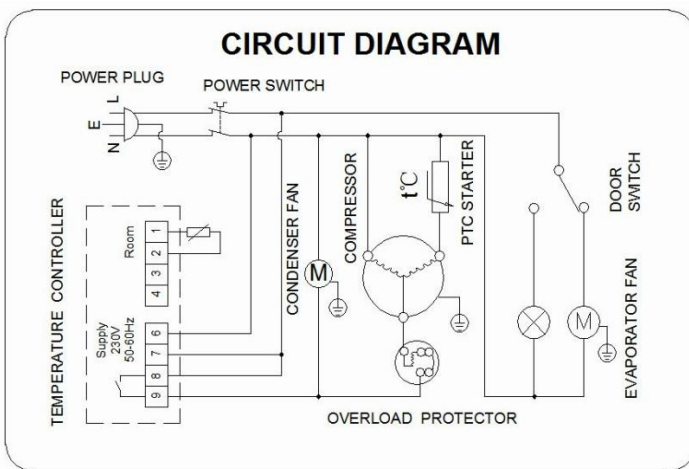

REFRIGATOR

FREEZER

11. Disposal

The packaging is designed to protect the appliance and individual components during transport and is made of recyclable materials. Please return the packing material to the nearest official collection point so that the various materials can be recycled or reused as far as possible and to avoid throwing them away.

Old appliances still contain reusable material and should not be disposed of with household or bulk refuse. Be sure to make any locks unusable. If possible, remove any door(s) and discard them separately. Remove the spring-action or bolt catch from the appliance or render it unusable so that children cannot become trapped inside.

Please note that the refrigeration system contains gases and refrigerants that require special waste disposal. Ensure that the refrigerant circuit is not damaged prior to disposal. You can contribute to environmental awareness by insisting on an appropriate non-polluting method of disposal. Information concerning the refrigerant and insulation materials used can be found on the rating label.

Information on collection dates or collection points can be obtained from the waste disposal authorities or local council. The symbol on the product or its packaging indicates that this product may not be treated as household waste. Instead, it should be handed over to the applicable collection point for the recycling of electrical and electronic equipment. By ensuring this product is disposed of correctly, you will help prevent potential negative consequences for the environment and human health that could otherwise be caused by inappropriate waste handling of this product.

For more detailed information about recycling this product, please contact your local city office, your household waste disposal service, or the shop where you purchased the product.



This marking indicates that this product should not be disposed with other household wastes throughout the EU. To prevent possible harm to the environment or human health from uncontrolled waste disposal, recycle it responsibly to promote the sustainable reuse of material resources. To return your used device, please use the return and collection systems or contact the retailer where the product was purchased. They can take this product for environmental safe recycling.

12.Warranty

The appliance and the components we produce are guaranteed for 1 year from the date of consignment and any part or parts thereof, which are shown to the company's satisfaction to be defective, will be replaced free of charge. Any such faults shall not, however, be considered if due to incorrect use of the product resulting from the instructions given in this handbook not having been followed. Charges for labor, travel and carriage are not covered by the warranty.

Material replaced under

13.Compliance

Parts have undergone strict product testing in order to comply with regulatory standards and specifications set by international, independent, and federal authorities.

Products have been approved to carry the following symbol:



ALL THE RESPONSIBILITY FOR THE FAILURE TO RESPECT THE EXISTING LEGAL STATUTES ARE THE RESPONSIBILITY OF THE OWNER.

ALL TYPES AND MODELS ARE SUBJECT TO CONTINUOUS IMPROVEMENT AND MANUFACTURER THEREFORE RESERVES THE RIGHT TO MAKE MODIFICATIONS TO THE SHAPE, EQUIPMENT AND TECHNOLOGY

1. Tabla de contenidos Consejos de seguridad
 - 1.1. Para unidades frigoríficas de hidrocarburos
2. Descripción del producto
3. Introducción
4. Contenido del paquete
5. Instalación
 - 5.1. Ajuste de los estantes
6. Operación
 - 6.1. Almacenamiento de alimentos
 - 6.2. Prender
 - 6.3. Abrir/cerrar la tapa
 - 6.4. Ajuste y control de temperatura
 - 6.5. Cómo ver el punto de ajuste
 - 6.6. Cómo cambiar el punto de ajuste
7. Descongelación
8. Limpieza, cuidado y mantenimiento
 - 8.1. Mantenimiento rutinario
 - 8.2. Mantenimiento especial
9. Solución de problemas
10. Diagrama de circuito
11. Disposición
12. Garantía
13. Conformidad

1. Consejos de seguridad

- Colóquelo sobre una superficie plana y estable.
- Un agente de servicio/técnico calificado debe llevar a cabo la instalación y cualquier reparación si es necesario.
- No retire ningún componente o panel de servicio de este producto.
- Consulte las normas locales y nacionales para cumplir con:
 - Legislación sobre salud y seguridad en el trabajo
 - Precauciones contra incendios
 - Regulaciones de cableado IEE
 - Normas de Edificación
- El aparato está diseñado para un uso doméstico normal o un uso similar (por ejemplo, para ser utilizado por un profano en tiendas).
- NO utilice el aparato en el exterior.
- NO intente reparar el artículo usted mismo.
- NO utilice electrodomésticos dañados. En caso de duda, consulte a un agente de servicio.
- La unidad debe instalarse y ubicarse de acuerdo con las instrucciones de instalación del fabricante.
- El trabajo de instalación debe ser realizado de acuerdo con el Código Eléctrico Nacional únicamente por personal calificado y autorizado.
- Para reducir el riesgo de inflamabilidad, las reparaciones y los trabajos de reemplazo deben ser realizados por un profesional de servicio calificado y autorizado que utilice solo piezas de repuesto originales.
- NO utilice un cable de extensión ni un enchufe adaptador. No recomendamos encarecidamente el uso de un cable de extensión o un enchufe adaptador debido a los posibles riesgos de seguridad.
- NO utilice aparatos eléctricos dentro de los compartimentos de almacenamiento de alimentos/hielo a menos que lo recomiende el fabricante.
- Mantenga las aberturas de ventilación libres de obstrucciones.
- NO utilice un dispositivo mecánico u otros medios para acelerar el proceso de descongelación que no sean los recomendados por el fabricante.
- NO dañe el circuito de refrigerante.
- NO permita que el aceite o la grasa entren en contacto con los componentes de plástico o el sello de la puerta. Limpie inmediatamente si se produce contacto.
- NO coloque artículos combustibles, explosivos o volátiles, ácidos o álcalis corrosivos o líquidos en el aparato.
- NO utilice este aparato para almacenar suministros médicos.
- NO utilice lavadoras de chorro/presión para limpiar el aparato.
- NO permita que los niños jueguen con el empaque; Destruya las bolsas de plástico de forma segura.
- Las botellas que contienen un alto porcentaje de alcohol deben sellarse y colocarse verticalmente en el refrigerador.

- Siempre transporte, almacene y manipule el aparato en posición vertical y muévelo sosteniendo la base del aparato.
- Apague y desconecte siempre la fuente de alimentación de la unidad antes de limpiarla.
- Mantenga todos los envases fuera del alcance de los niños. Deseche el embalaje de acuerdo con las regulaciones de las autoridades locales.
- Si el cable de alimentación está dañado, debe ser reemplazado por el fabricante, su agente de servicio o personas calificadas de manera similar para evitar un peligro.
- Este aparato no está diseñado para ser utilizado por personas (incluidos niños) con capacidades físicas, sensoriales o mentales reducidas, o con falta de experiencia y conocimiento, a menos que hayan recibido supervisión o instrucciones sobre el uso del aparato por parte de una persona responsable de su seguridad.
- Los niños deben ser supervisados para asegurarse de que no jueguen con el aparato.
- Para evitar que los niños se asfixien y queden atrapados, retire las puertas y los sellos del refrigerador antes de desecharlo o dejar de usarlo.
- Solo para uso en interiores. No es adecuado para su instalación en una zona en la que se pueda utilizar un chorro de agua. No debe limpiarse con un chorro de agua.
- Para garantizar un funcionamiento seguro, asegúrese de que el aparato esté configurado y conectado como se describe en el manual de instrucciones.
- Cualquier reparación y trabajo en el aparato solo debe ser realizado por el departamento de servicio al cliente.
- La llave del armario eléctrico debe mantenerse fuera del alcance de los niños y los usuarios.
- NO instale la unidad en un lugar húmedo donde pueda salpicarse con agua. El aislamiento incorrecto de las partes eléctricas puede provocar un incendio o una descarga eléctrica.
- NO enchufe varios electrodomésticos en los mismos enchufes. Esto podría provocar un incendio debido al sobrecalentamiento.
- Mantenga el enchufe de alimentación alejado de la parte posterior del gabinete. Un enchufe dañado puede provocar un incendio debido al sobrecalentamiento.
- NO rocíe agua directamente sobre el interior o el exterior del aparato. Existe riesgo de incendio o descarga eléctrica.
- NO coloque ningún recipiente lleno de agua encima del aparato. Si el agua se derrama sobre cualquier parte eléctrica, puede provocar un incendio o una descarga eléctrica.
- NO intente reparar, desarmar o alterar el aparato. Puede provocar un incendio u operaciones anormales que pueden provocar lesiones.
- Desenchufe el refrigerador antes de hacer reparaciones, reemplazar una bombilla o limpiar.
- Conéctelo a un tomacorriente de 3 clavijas con conexión a tierra. No retire la clavija de tierra.

1.1. Para unidades frigoríficas de hidrocarburos

Advertencia:

- Los tubos de refrigerante, el condensador y las bobinas del evaporador son propensos a dañarse al manipular, mover, instalar y limpiar la unidad, lo que puede provocar un incendio o incluso una explosión.
- El refrigerante que sale a chorros de las tuberías podría encenderse o causar una lesión ocular. Si se detecta una fuga, evite las llamas desnudas o las posibles fuentes de ignición y ventile la habitación en la que se encuentra el aparato.
- Para evitar la creación de una mezcla de gas y aire inflamable a partir de un circuito de refrigeración con fugas, el tamaño de la habitación en la que se coloca el aparato depende de la cantidad de refrigerante utilizado. La habitación debe tener un tamaño de 1 m³ por cada 8 g de refrigerante R290 dentro del aparato. La cantidad de refrigerante en su electrodoméstico en particular se muestra en la etiqueta dentro del gabinete.
- Este aparato contiene una pequeña cantidad de refrigerante propano (R290) o isobutano (R-600a), un gas natural de alta compatibilidad con el medio ambiente pero también combustible. Al transportar e instalar el aparato, asegúrese de que ninguna parte del circuito de refrigeración esté dañada.
- Nunca encienda un aparato que muestre signos de daño. En caso de duda, póngase en contacto con un profesional de servicio cualificado.
- En caso de cualquier actividad peligrosa como incendio o explosión, aleje la unidad de cualquier fuente de ignición y muévela a un área bien ventilada.
- El servicio y la reparación adicionales deben ser realizados por un técnico calificado que esté familiarizado con los estándares de seguridad y tenga una comprensión y un conocimiento profundos de los refrigerantes inflamables.
- Cualquier persona que manipule estas unidades debe estar equipada con la protección personal y el equipo adecuados y seguir las medidas y precauciones de seguridad aplicables para evitar el riesgo de incendio o explosión.

2. Descripción del producto

Modelo	Clasificada potencia (W)	Clasificada corriente (A)	Refrigerante	Refrigerante Peso (g)	Volumen (L)	Peso neto (kg)	Dimensión (ancho x fondo x alto) mm
DAS400TN	290	1.60	R290	110	454	93	680×710×2010
DAS400TNV	300	1.70	R290	110	405	95	680×750×2010
DAS600TN	290	1.60	R290	110	533	97	680×810×2010
DAS600TNV	300	1.70	R290	110	475	100	680×850×2010
DAS1200TN	430	2.40	R290	145	1160	140	1340×810×2010
DAS1200TNV	400	2.22	R290	135	1040	145	1340×850×2010
DAS580TN	370	2.14	R290	130	524	95	740×730×2010
DAS650TN	370	2.14	R290	130	610	98	740×830×2010
DAS800TNGE	390	2.24	R290	130	750	105	740×990×2010
DAS800TNPA	390	2.24	R290	130	750	105	740×990×2010
DAS1180TN	430	2.40	R290	135	1150	150	1480×730×2010
DAS1410TN	430	2.40	R290	135	1340	155	1480×830×2010
DAS2060TN	640	3.58	R290	150*2	2070	206	2220×830×2010

DAS400BT	550	3.06	R290	110	454	93	680×710×2010
DAS400BTV	570	3.17	R290	110	405	94	680×750×2010
DAS600BT	550	3.06	R290	110	533	96	680×810×2010
DAS600BTV	570	3.17	R290	110	475	96	680×850×2010
DAS1200BT	958	4.20	R290	145	1160	145	1340×810×2010
DAS1200BTV	958	4.20	R290	135	1040	150	1340×850×2010
DAS580BT	570	3.17	R290	130	524	98	740×730×2010
DAS400TN	570	3.17	R290	130	610	108	740×830×2010
DAS400TNV	660	3.67	R290	130	750	116	740×990×2010
DAS600TN	660	3.67	R290	130	750	116	740×990×2010
DAS600TNV	958	4.20	R290	135	1150	160	1480×730×2010
DAS1200TN	958	4.20	R290	135	1340	164	1480×830×2010
DAS1200TNV	1500	9.62	R290	150*2	2070	210	2220×830×2010
DAS580TN	570	3.17	R290	135	146+191	102	680×750×2010
DAS650TN	570	3.17	R290	135	176+224	104	680×850×2010
DAS800TNGE	958	4.20	R290	110	475+475	180	1340×850×2010

Nota: la actualización automática del producto está sujeta a la placa de identificación sin previo aviso

3. Introducción

Por su seguridad, lea atentamente el manual antes de montar o utilizar este producto.

Guarde este manual para futuras consultas.

Tómese unos minutos para leer detenidamente este manual. Correcto mantenimiento y operación de esta máquina proporcionará la mejor rendimiento de su producto.

4. Contenido del paquete

Se incluye lo siguiente:

Una caja de cartón:

- Armario vertical x1
- Manual de instrucciones x1
- Llave de puerta x2
- Número de estantes x3

Nos enorgullecemos de la calidad y el servicio, asegurando que en el momento del embalaje el contenido se suministre completamente funcional y libre de daños. Si encuentra algún daño como resultado del transporte, comuníquese con su distribuidor de inmediato.

5. Instalación

1. Retire el aparato del embalaje. Asegúrese de que todas las películas protectoras de plástico y los revestimientos se eliminen completamente de todas las superficies. Para evitar lesiones o daños a la unidad, el aparato debe ser desempacado y configurado por dos personas.
2. Mantenga una distancia de 20 cm (7 pulgadas) entre el aparato y las paredes u otros objetos para ventilar. Aumente esta distancia si el obstáculo es una fuente de calor.
3. Nivele el aparato ajustando las patas de los tornillos. Debe colocarse en el piso o base sólida nivelada para reducir la vibración y el ruido.
4. La temperatura en el lugar donde se encuentra el recipiente debe estar entre 10 y 32 °C. Evite colocarlo bajo la luz solar directa o cerca de una fuente de calor como un horno o un radiador.
5. Asegúrese de que el aparato esté bien ventilado.
6. La fuente de alimentación y el voltaje en el punto de operación utilizado cumplen con los detalles de la etiqueta de clasificación. El enchufe debe ser accesible después de la instalación
7. Conecte y desconecte correctamente el enchufe. Cuando inserte el enchufe, debe estar bien tapado al sacar el enchufe, el enchufe debe sostenerse con la mano. Nunca tire directamente del cable de alimentación.
8. Si el recipiente va a estar cerrado durante un período prolongado, apáguelo y desconecte el enchufe de la toma de corriente. Limpie el aparato y deje la puerta y la tapa abiertas para evitar el olor.
9. ¡Importante! Para su seguridad personal, este aparato debe estar debidamente conectado a tierra. Este aparato está equipado con un cable que tiene un cable de conexión a tierra con un enchufe de conexión a tierra. El enchufe debe insertarse en un tomacorriente que esté correctamente conectado a tierra e instalado. Consulte a un electricista calificado o a un centro de servicio si no comprende completamente las instrucciones de conexión a tierra. Si surge la duda sobre si el aparato está correctamente conectado a tierra, haga que un electricista calificado revise el circuito para asegurarse de que el tomacorriente esté correctamente conectado a tierra.
10. Si el cable no llega a la toma de corriente más cercana, reorganice el diseño de su tienda o pida a un electricista calificado que arregle una nueva toma de corriente.
11. Si se corta la energía, espere al menos 3 minutos antes de reiniciar el aparato para evitar dañar el compresor.
12. Al colocar el almacenamiento de alimentos, se puede colocar un máximo de un estante con un peso inferior a 88 lb (40 kg), pero no se permite que cuelgue sobre los bordes delantero y trasero del estante.

5.1. Ajuste de los estantes

Nota: Si la unidad no se ha almacenado o movido en posición vertical, déjela en posición vertical durante aproximadamente 12 horas antes de la operación.

Antes de utilizar el aparato por primera vez, limpie los estantes y el interior con agua jabonosa. Esto es vital para garantizar el correcto drenaje de la condensación.

1. Coloque un juego de guías de estantes a cada lado del gabinete a la altura deseada.

2. Deslice el estante en su lugar.
3. Repita para los estantes restantes.

6. Operación

6.1. Almacenamiento de alimentos

Para obtener los mejores resultados de su aparato, siga estas instrucciones:

- Guarde los alimentos en el aparato únicamente cuando haya alcanzado la temperatura de funcionamiento correcta.
- Cierre siempre la puerta y la tapa cuando no esté en uso.
- No coloque alimentos o líquidos calientes sin tapar dentro del aparato.
- Envuelva o cubra los alimentos siempre que sea posible.
- No obstruya los ventiladores dentro del aparato.
- Evite abrir las puertas durante períodos prolongados de tiempo.
- La carga máxima de una estantería es de 40 kg.
- Los alimentos deben colocarse en un recipiente antes de colocarlos en el gabinete o en el estante. Los alimentos deben no se debe colocar directamente en el gabinete de alimentos.
- Cuando se coloca comida húmeda / verdura en el recipiente, es normal que aparezca hielo (nieve) en el recipiente. Superficie.

6.2. Prender

1. Cierre la(s) puerta(s) del aparato.
2. Asegúrese de que el interruptor de encendido esté en [O] y enciéndalo en el enchufe.
3. Encienda la alimentación [I]. Se muestra la temperatura actual dentro del aparato.
4. El termostato en el panel de control parpadea durante 3 minutos para un retardo de ciclo anticorto entre el parada del compresor del motor y el siguiente reinicio.

6.3. Abrir/cerrar la tapa/cajón

ADVERTENCIA: La tapa deslizante no tiene mecanismo de bloqueo. Asegúrese siempre de que la tapa está en la posición • semiabierto • antes de abrirla.

6.4. Ajuste y control de temperatura

El panel frontal del termostato

- (1) Luz de descongelación
- (2) Luz de funcionamiento del compresor
- (3) Termostato digital
- (4) Tecla de programación (no accesible para el usuario) Tecla de selección
- (5) Teclas de modificación de temperatura

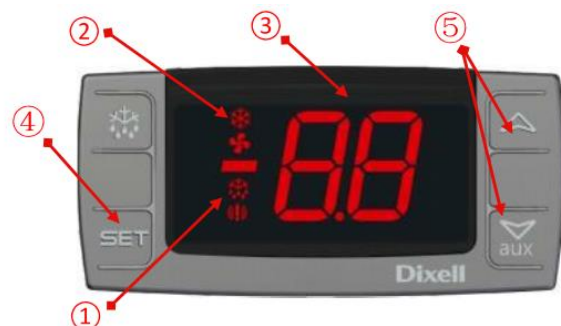

6.5. Cómo ver el punto de ajuste

1. Presione e inmediatamente suelte la tecla SET, se mostrará el punto de ajuste;
2. Presione y suelte inmediatamente la tecla SET o espere unos 5 segundos para volver a la visualización normal.

6.6. Cómo cambiar el punto de ajuste

1. Presione la tecla SET durante más de 2 segundos para cambiar el valor del punto de ajuste;

2. Se mostrará el valor del punto de ajuste y el "°C" comenzará a parpadear;
3. Para cambiar el valor establecido, presione las flechas ARRIBA o ABAJO dentro de los 10 segundos.
4. Para recordar el nuevo valor del punto de ajuste, presione la tecla SET nuevamente o espere 10 segundos.

7. Descongelación

El refrigerador pertenece a detener la descongelación, descongele manualmente al menos una vez al mes.

Congelador con función de descongelación automática, sin descongelación manual. El producto elimina automáticamente la escarcha cada 6h.

Nota: El ciclo comienza desde el momento en que el aparato se enciende por primera vez.

Para que el congelador descongele manualmente el aparato:

1. Mantenga presionado el botón DEFROST durante 5 segundos
2. El ciclo de descongelación comenzará inmediatamente y se iluminará el LED de descongelación. La descongelación durará 20 minutos.

Nota: Al iniciar un desescarche manual también se restablece el temporizador de desescarche automático. El siguiente desescarche automático comenzará 12 horas después de que haya finalizado el desescarche manual.

8. Limpieza, cuidado y mantenimiento

8.1. Mantenimiento rutinario

Apague y desconecte de la fuente de alimentación antes de limpiar.

- Limpie la carcasa y el interior del aparato con la mayor frecuencia posible.
- Lave la unidad con un paño húmedo. Nunca permita que el interruptor, el panel de control, el cable o el enchufe mojado.
- No utilice productos de limpieza abrasivos. Estos pueden dejar residuos nocivos. Úselo solo leve agua jabonosa.
- Limpie el sello de la puerta solo con agua.
- Asegúrese de que no penetre agua de limpieza en los componentes eléctricos.
- No debe limpiarse con un chorro de agua.
- Seque siempre después de la limpieza con un paño suave. .
- No permita que el agua utilizada en la limpieza corra a través del orificio de drenaje hacia la bandeja de evaporación.
- Tenga cuidado al limpiar la parte trasera del aparato.
- Un agente o técnico calificado debe realizar las reparaciones si es necesario.
- Si el aparato va a permanecer inactivo durante períodos prolongados, desconéctelo después de haber gire el interruptor a la posición OFF, vacíe el compartimiento de refrigeración y limpie minuciosamente.

8.2. Mantenimiento especial

Las instrucciones dadas en el siguiente párrafo son para PERSONA CALIFICADA.

Operaciones periódicas

- Limpie periódicamente el condensador con herramientas adecuadas (aspiradora o cepillos suaves)
- Compruebe que las conexiones eléctricas no estén sueltas.
- Compruebe que el termostato y el sensor estén en buen estado de funcionamiento.
- La limpieza periódica del condensador puede prolongar la vida útil del aparato.
- Recomiende que un agente o técnico calificado limpie el condensador.
- La llave del armario eléctrico debe mantenerse fuera del alcance de los niños y usuarios.
- Utilice únicamente la llave para abrir la cerradura.

9. Solución de problemas

Si su aparato presenta una falla, consulte la siguiente tabla.

Emitir	Posibles causas	Soluciones
El aparato no funciona	La unidad no está encendida	Compruebe que la unidad esté enchufada y encendida correctamente
	El tapón y el cable están dañados	Llame a su agente o a un técnico calificado
	El fusible del enchufe se ha fundido	Reemplace el fusible (para enchufes del Reino Unido)
	Fuente de alimentación	Compruebe la fuente de alimentación
	Falla de cableado interno	Llame a su agente o a un técnico calificado
El aparato se enciende, pero la temperatura es demasiado alta/baja	Demasiado hielo en el evaporador	Descongele el aparato
	Condensador bloqueado con polvo	Llame a su agente o a un técnico calificado
	Las puertas no están bien cerradas	Compruebe que las puertas estén cerradas y que las juntas no estén dañadas
	El aparato está ubicado cerca de una fuente de calor o se está interrumpiendo el flujo de aire al condensador	Mueva el refrigerador a un lugar más adecuado
	La temperatura ambiente es demasiado alta	Aumente la ventilación o mueva el aparato a una posición más fría

	Se almacenan alimentos inadecuados en el aparato	Retire los alimentos demasiado calientes o las obstrucciones del ventilador
El aparato es inusualmente ruidoso	Tuerca/tornillo suelto	Revise y apriete todas las tuercas y tornillos
	El aparato no se ha instalado en una posición nivelada o estable	Compruebe la posición de instalación y cámbiela si es necesario
El aparato tiene fugas de agua	El aparato no está correctamente nivelado	Ajuste las patas de los tornillos para nivelar el aparato (si corresponde)
	La salida de descarga está bloqueada	Despeje la salida de descarga
	Se obstruye el movimiento del agua hacia el desagüe	Limpie el piso del aparato (si corresponde)
	El recipiente de agua está dañado	Llame a su agente o a un técnico calificado
	La bandeja de goteo se desborda	Vacíe la bandeja de goteo con una esponja

10. Diagrama de circuito

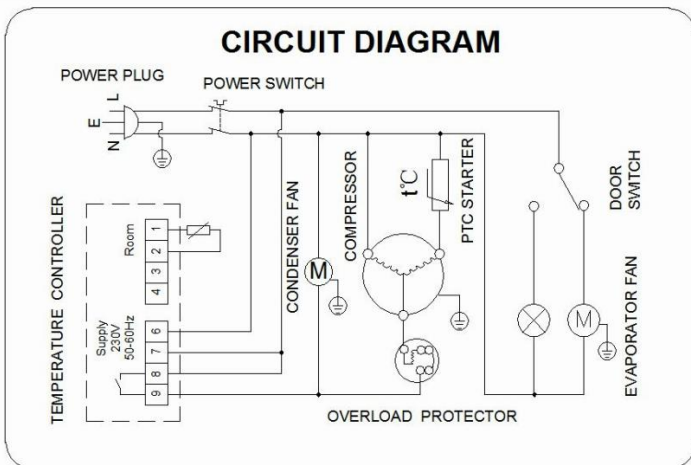

REFRIGATOR

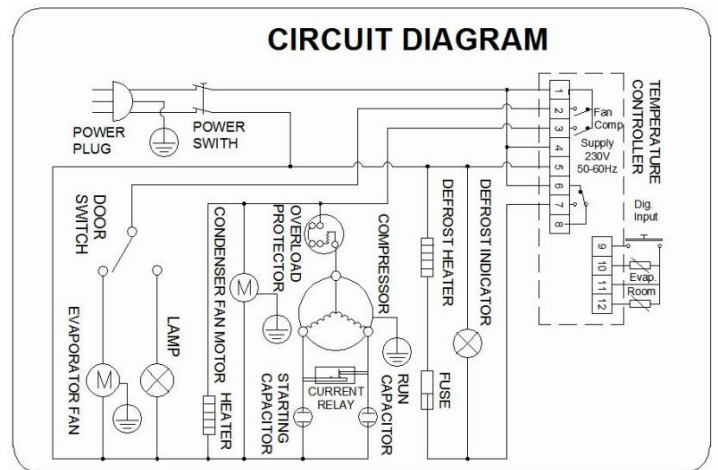

CONGELADOR

11. Disposición

El embalaje está diseñado para proteger el aparato y los componentes individuales durante el transporte y está fabricado con materiales reciclables. Por favor, devuelva el material de embalaje al punto de recogida oficial más cercano para que los distintos materiales puedan ser reciclados o reutilizados en la medida de lo posible y para evitar tirarlos.

Los electrodomésticos viejos todavía contienen material reutilizable y no deben desecharse con la basura doméstica o a granel. Asegúrese de inutilizar las cerraduras. Si es posible, retire las puertas y deséchelas por separado. Retire el pestillo de acción de resorte o cerrojo del aparato o déjelo inutilizable para que los niños no puedan quedar atrapados dentro.

Tenga en cuenta que el sistema de refrigeración contiene gases y refrigerantes que requieren una eliminación especial de residuos. Asegúrese de que el circuito de refrigerante no esté dañado antes de desecharlo. Puede contribuir a la conciencia ambiental insistiendo en un método de eliminación adecuado y no contaminante. La información sobre el refrigerante y los materiales aislantes utilizados se puede encontrar en la etiqueta de clasificación.

La información sobre las fechas de recogida o los puntos de recogida puede obtenerse de las autoridades de eliminación de residuos o del ayuntamiento. El símbolo en el producto o en su embalaje indica que este producto no puede tratarse como residuo doméstico. En su lugar, debe entregarse en el punto de recogida correspondiente para el reciclaje de aparatos eléctricos y electrónicos. Al asegurarse de que este producto se deseché correctamente, ayudará a prevenir posibles consecuencias negativas para el medio ambiente y la salud humana que, de otro modo, podrían ser causadas por el manejo inadecuado de los desechos de este producto.

Para obtener información más detallada sobre el reciclaje de este producto, comuníquese con la oficina local de su ciudad, su servicio de eliminación de desechos domésticos o la tienda donde compró el producto.



Esta marca indica que este producto no debe desecharse con otros residuos domésticos en toda la UE. Para evitar posibles daños al medio ambiente o a la salud humana por la eliminación incontrolada de residuos, recíclelos de forma responsable para promover la reutilización sostenible de los recursos materiales. Para devolver su dispositivo usado, utilice los sistemas de devolución y recogida o póngase en contacto con el minorista donde compró el producto. Pueden tomar este producto para un reciclaje seguro para el medio ambiente.

12. Garantía

El aparato y los componentes que producimos tienen una garantía de 1 año a partir de la fecha de envío y cualquier parte o partes del mismo, que se demuestre a satisfacción de la empresa como defectuosas, serán reemplazadas sin cargo. Sin embargo, no se tendrán en cuenta dichos defectos si se deben a un uso incorrecto del producto como resultado de la falta de seguimiento de las instrucciones dadas en este manual. Los cargos por mano de obra, viaje y

transporte no están cubiertos por la garantía.
Material sustituido en el

13.Conformidad

Las piezas se han sometido a estrictas pruebas de producto para cumplir con los estándares y especificaciones reglamentarios establecidos por las autoridades internacionales, independientes y federales.

Los productos han sido aprobados para llevar el siguiente símbolo:



TODA LA RESPONSABILIDAD POR EL INCUMPLIMIENTO DE LOS ESTATUTOS
LEGALES VIGENTES ES RESPONSABILIDAD DEL PROPIETARIO.

TODOS LOS TIPOS Y MODELOS ESTÁN SUJETOS A MEJORAS CONTINUAS Y, POR
LO TANTO, EL FABRICANTE SE RESERVA EL DERECHO DE REALIZAR
MODIFICACIONES EN LA FORMA, EL EQUIPO Y LA TECNOLOGÍA

1. Table des matières Conseils de sécurité
 - 1.1. Pour les groupes frigorifiques à base d'hydrocarbures
2. Description du produit
3. Introduction
4. Contenu du pack
5. Installation
 - 5.1. Ajuster les étagères
6. Opération
 - 6.1. Conservation des aliments
 - 6.2. Allumer
 - 6.3. Ouvrir/fermer le couvercle
 - 6.4. Réglage et contrôle de la température
 - 6.5. Comment voir le point de consigne
 - 6.6. Comment modifier le point de consigne
7. Dégivrage
8. Nettoyage, entretien et maintenance
 - 8.1. Entretien de routine
 - 8.2. Entretien spécial
9. Dépannage
10. Schéma
11. Disposition
12. Garantie
13. Conformité

1. Conseils de sécurité

- Positionnez sur une surface plane et stable.
- Un agent de service ou un technicien qualifié doit effectuer l'installation et les réparations si nécessaire.
- Ne retirez aucun composant ou panneau de service sur ce produit.
- Consultez les normes locales et nationales pour vous conformer à :
 - Législation sur la santé et la sécurité au travail
 - Précautions contre les incendies
 - Réglementation du câblage IEE
 - Règlements de construction
- L'appareil est destiné à un usage domestique normal ou à un usage similaire (par exemple, pour être utilisé par un profane dans les magasins).
- NE PAS utiliser l'appareil à l'extérieur.
- N'essayez PAS de réparer l'article vous-même.
- NE PAS utiliser d'appareils endommagés. En cas de doute, consultez un agent de service.
- L'appareil doit être installé et situé conformément aux instructions d'installation du fabricant.
- Les travaux d'installation doivent être effectués conformément au Code national de l'électricité par du personnel qualifié et autorisé uniquement.
- Pour réduire le risque d'inflammabilité, les réparations et les travaux de remplacement doivent être effectués par un professionnel de service qualifié et autorisé en utilisant uniquement des pièces de rechange d'origine.
- N'utilisez PAS de rallonge ou d'adaptateur. Nous ne recommandons fortement pas l'utilisation d'une rallonge ou d'un adaptateur en raison des risques potentiels pour la sécurité.
- N'utilisez PAS d'appareils électriques à l'intérieur des compartiments de stockage des aliments/glaces, sauf si recommandé par le fabricant.
- Gardez les ouvertures de ventilation dégagées.
- N'utilisez PAS d'appareil mécanique ou d'autres moyens pour accélérer le processus de dégivrage autres que ceux recommandés par le fabricant.
- NE PAS endommager le circuit frigorifique.
- NE PAS laisser l'huile ou la graisse entrer en contact avec les composants en plastique ou le joint de porte. Nettoyez immédiatement en cas de contact.
- NE PAS placer d'objets combustibles, explosifs ou volatils, d'acide ou d'alcali corrosif ou de liquide dans l'appareil.
- N'utilisez PAS cet appareil pour stocker des fournitures médicales.
- N'utilisez PAS de nettoyeurs à jet/haute pression pour nettoyer l'appareil.
- NE PAS laisser les enfants jouer avec l'emballage ; détruire les sacs en plastique en toute sécurité.
- Les bouteilles contenant un pourcentage élevé d'alcool doivent être scellées et placées verticalement dans le réfrigérateur.

- Transportez, rangez et manipulez toujours l'appareil en position verticale et déplacez-vous en tenant la base de l'appareil.
- Éteignez et débranchez toujours l'alimentation électrique de l'appareil avant de le nettoyer.
- Gardez tous les emballages hors de portée des enfants. Jetez l'emballage conformément aux réglementations des autorités locales.
- Si le cordon d'alimentation est endommagé, il doit être remplacé par le fabricant, son agent de service ou des personnes de qualification similaire pour éviter tout danger.
- Cet appareil n'est pas destiné à être utilisé par des personnes (y compris des enfants) ayant des capacités physiques, sensorielles ou mentales réduites, ou un manque d'expérience et de connaissances, à moins qu'elles n'aient reçu une supervision ou des instructions concernant l'utilisation de l'appareil par une personne responsable de leur sécurité.
- Les enfants doivent être surveillés pour s'assurer qu'ils ne jouent pas avec l'appareil.
- Pour éviter les risques de suffocation et de piégeage pour les enfants, retirez les portes et les joints du réfrigérateur avant de le jeter ou de cesser son utilisation.
- Pour une utilisation en intérieur uniquement. Ne convient pas pour une installation dans une zone où un jet d'eau pourrait être utilisé. Ne doit pas être nettoyé par un jet d'eau.
- Pour garantir un fonctionnement sûr, assurez-vous que l'appareil est configuré et connecté comme décrit dans le manuel d'instructions.
- Toute réparation et tout travail sur l'appareil ne doivent être effectués que par le service client.
- La clé de l'armoire électrique doit être conservée hors de portée des enfants et des utilisateurs.
- N'installez PAS l'appareil dans un endroit humide où il pourrait être éclaboussé d'eau. Une mauvaise isolation des pièces électriques peut provoquer un incendie ou un choc électrique.
- Ne branchez PAS plusieurs appareils sur les mêmes prises. Cela pourrait provoquer un incendie en raison d'une surchauffe.
- Gardez la fiche d'alimentation éloignée de l'arrière de l'armoire. Une fiche d'alimentation endommagée peut provoquer un incendie en raison d'une surchauffe.
- Ne vaporisez PAS d'eau directement sur l'intérieur ou l'extérieur de l'appareil. Il existe un risque d'incendie ou de choc électrique.
- Ne placez PAS de récipients remplis d'eau sur l'appareil. Si l'eau se répand sur des pièces électriques, cela peut provoquer un incendie ou un choc électrique.
- N'essayez PAS de réparer, de démonter ou de modifier l'appareil. Cela peut provoquer un incendie ou des opérations anormales pouvant entraîner des blessures.
- Débranchez le réfrigérateur avant d'effectuer des réparations, de remplacer une ampoule ou de nettoyer.
- Branchez dans une prise à 3 broches mise à la terre. Ne retirez pas la broche de terre.

1.1. Pour les groupes frigorifiques à base d'hydrocarbures

Avertissement:

- Les serpentins du tube de réfrigérant, du condenseur et de l'évaporateur sont susceptibles d'être endommagés lors de la manipulation, du déplacement, de l'installation et du nettoyage de l'appareil, ce qui peut entraîner un incendie ou même une explosion.
- Le réfrigérant qui jaillit des tuyaux peut s'enflammer ou causer des blessures aux yeux. Si une fuite est détectée, évitez les flammes nues ou les sources potentielles d'inflammation et aérez la pièce dans laquelle se trouve l'appareil.
- Pour éviter la création d'un mélange gaz-air inflammable à partir d'un circuit frigorifique qui fuit, la taille de la pièce dans laquelle l'appareil est placé dépend de la quantité de réfrigérant utilisée. La pièce doit avoir une taille de 1 m³ pour chaque 8 g de réfrigérant R290 à l'intérieur de l'appareil. La quantité de réfrigérant dans votre appareil particulier est indiquée sur l'étiquette à l'intérieur de l'armoire.
- Cet appareil contient une petite quantité de réfrigérant propane (R290) ou iso-butane (R-600a), un gaz naturel à haute compatibilité environnementale mais également combustible. Lors du transport et de l'installation de l'appareil, assurez-vous qu'aucune partie du circuit frigorifique n'est endommagée.
- Ne démarrez jamais un appareil présentant des signes de dommages. En cas de doute, contactez un professionnel de service qualifié.
- En cas d'activités dangereuses telles qu'un incendie ou une explosion, éloignez l'appareil de toute source d'inflammation dans un endroit bien ventilé.
- L'entretien et la réparation doivent être effectués par un technicien qualifié qui connaît les normes de sécurité et qui a une compréhension et une connaissance approfondies des réfrigérants inflammables.
- Toute personne manipulant ces unités doit être équipée d'une protection individuelle et d'un équipement appropriés et suivre les mesures de sécurité et les précautions applicables pour éviter tout risque d'incendie ou d'explosion.

2. Description du produit

Modèle	Évalué puissance (W)	Évalué courant(A)	Réfrigérant	Réfrigérant Poids (g)	Volume (L)	Poids net (kg)	Dimension (LxPxH)mm
DAS400TN	290	1.60	R290	110	454	93	680×710×2010
DAS400TNV	300	1.70	R290	110	405	95	680×750×2010
DAS600TN	290	1.60	R290	110	533	97	680×810×2010
DAS600TNV	300	1.70	R290	110	475	100	680×850×2010
DAS1200TN	430	2.40	R290	145	1160	140	1340×810×2010
DAS1200TNV	400	2.22	R290	135	1040	145	1340×850×2010
DAS580TN	370	2.14	R290	130	524	95	740×730×2010
DAS650TN	370	2.14	R290	130	610	98	740×830×2010
DAS800TNGE	390	2.24	R290	130	750	105	740×990×2010
DAS800TNPA	390	2.24	R290	130	750	105	740×990×2010

DAS1180TN	430	2.40	R290	135	1150	150	1480×730×2010
DAS1410TN	430	2.40	R290	135	1340	155	1480×830×2010
DAS2060TN	640	3.58	R290	150*2	2070	206	2220×830×2010
DAS400BT	550	3.06	R290	110	454	93	680×710×2010
DAS400BTV	570	3.17	R290	110	405	94	680×750×2010
DAS600BT	550	3.06	R290	110	533	96	680×810×2010
DAS600BTV	570	3.17	R290	110	475	96	680×850×2010
DAS1200BT	958	4.20	R290	145	1160	145	1340×810×2010
DAS1200BTV	958	4.20	R290	135	1040	150	1340×850×2010
DAS580BT	570	3.17	R290	130	524	98	740×730×2010
DAS400TN	570	3.17	R290	130	610	108	740×830×2010
DAS400TNV	660	3.67	R290	130	750	116	740×990×2010
DAS600TN	660	3.67	R290	130	750	116	740×990×2010
DAS600TNV	958	4.20	R290	135	1150	160	1480×730×2010
DAS1200TN	958	4.20	R290	135	1340	164	1480×830×2010
DAS1200TNV	1500	9.62	R290	150*2	2070	210	2220×830×2010
DAS580TN	570	3.17	R290	135	146+191	102	680×750×2010
DAS650TN	570	3.17	R290	135	176+224	104	680×850×2010
DAS800TNGE	958	4.20	R290	110	475+475	180	1340×850×2010

Remarque : la mise à niveau automatique du produit est soumise à la plaque signalétique sans préavis

3. Introduction

Pour votre sécurité, lisez attentivement le manuel avant d'assembler ou d'utiliser ce produit.

Conservez ce manuel pour référence future.

Veuillez prendre quelques instants pour lire attentivement ce manuel. C'est bien ça

L'entretien et le fonctionnement de cette machine fourniront le meilleur

performance de votre produit.

4. Contenu du pack

Les éléments suivants sont inclus :

Une boîte en carton :

- Armoire verticale x1
- Manuel d'instructions x1
- Clé de porte x2
- Nombre d'étagères x3

Nous sommes fiers de la qualité et du service, en veillant à ce qu'au moment de l'emballage, le contenu soit fourni entièrement fonctionnel et exempt de dommages. Si vous constatez des dommages à la suite du transport, veuillez contacter immédiatement votre revendeur.

5. Installation

1. Retirez l'appareil de l'emballage. Assurez-vous que tous les films et revêtements plastiques protecteurs sont soigneusement retirés de toutes les surfaces. Pour éviter de blesser ou d'endommager l'appareil, l'appareil doit être déballé et installé par deux personnes.
2. Maintenez une distance de 20 cm (7 pouces) entre l'appareil et les murs ou autres objets pour la ventilation. Augmentez cette distance si l'obstacle est une source de chaleur.
3. Mettez l'appareil à niveau en ajustant les pieds de vis. Il doit être placé sur le sol ou la base solide de niveau pour réduire les vibrations et le bruit.
4. La température à l'endroit où se trouve le conteneur doit être comprise entre 10 et 32 °C. Évitez de le placer à la lumière directe du soleil ou à proximité d'une source de chaleur telle qu'un four ou un radiateur.
5. Veuillez vous assurer que l'appareil est correctement ventilé.
6. L'alimentation électrique et la tension au point de fonctionnement utilisé sont conformes aux détails de la plaque signalétique. La prise doit être accessible après l'installation
7. Connectez et débranchez correctement la fiche. Lors de l'insertion de la fiche, elle doit être bien bouchée lors du retrait de la fiche, la fiche doit être tenue à la main. Ne tirez jamais directement sur le cordon d'alimentation.
8. Si le récipient doit être arrêté pendant une longue période, éteignez-le et débranchez la fiche de la prise de courant. Nettoyez l'appareil et laissez la porte et le couvercle ouverts pour éviter les odeurs.
9. C'est important ! Pour votre sécurité personnelle, cet appareil doit être correctement mis à la terre. Cet appareil est équipé d'un cordon ayant un fil de mise à la terre avec une fiche de mise à la terre. La fiche doit être insérée dans une prise correctement mise à la terre et installée. Consultez un électricien qualifié ou un centre de service si vous ne comprenez pas complètement les instructions de mise à la terre. En cas de doute quant à savoir si l'appareil est correctement mis à la terre, demandez à un électricien qualifié de vérifier le circuit pour s'assurer que la prise est correctement mise à la terre.
10. Si le câble n'atteint pas la prise la plus proche, réorganisez l'aménagement de votre magasin ou demandez à un électricien qualifié de réparer une nouvelle prise.
11. Si l'alimentation est coupée, attendez au moins 3 minutes avant de redémarrer l'appareil pour éviter d'endommager le compresseur.
12. Lors de la mise en place d'un stockage d'aliments, un maximum d'un poids d'étagère inférieur à 88 lb (40 kg) peut être placé, mais ne doit pas pendre sur les bords avant et arrière de l'étagère.

5.1. Ajuster les étagères

Remarque : Si l'appareil n'a pas été rangé ou déplacé en position verticale, laissez-le debout pendant environ 12 heures avant de l'utiliser.

Avant d'utiliser l'appareil pour la première fois, nettoyez les étagères et l'intérieur avec de l'eau

savonneuse. Ceci est essentiel pour assurer une évacuation correcte de la condensation.

1. Placez un ensemble de guides d'étagère de chaque côté de l'armoire à la hauteur souhaitée.
2. Faites glisser l'étagère en place.
3. Répétez l'opération pour les étagères restantes.

6. Opération

6.1. Conservation des aliments

Pour obtenir les meilleurs résultats de votre appareil, suivez ces instructions :

- Ne stockez les aliments dans l'appareil que lorsqu'il a atteint la bonne température de fonctionnement.
- Fermez toujours la porte et le couvercle lorsqu'ils ne sont pas utilisés.
- Ne placez pas d'aliments chauds ou de liquides découverts à l'intérieur de l'appareil.
- Enveloppez ou couvrez les aliments si possible.
- N'obstruez pas les ventilateurs à l'intérieur de l'appareil.
- Évitez d'ouvrir les portes pendant de longues périodes.
- La charge maximale pour une étagère est de 40 kg.
- Les aliments doivent être mis dans le récipient avant d'être placés dans l'armoire ou sur l'étagère. Les aliments doivent ne pas être placés directement dans l'armoire alimentaire.
- Lorsque de la nourriture ou des légumes humides sont mis dans le récipient, il est normal que de la glace (neige) apparaisse sur la surface.

6.2. Allumer

1. Fermez la ou les portes de l'appareil.
2. Assurez-vous que l'interrupteur d'alimentation est réglé sur [O] et allumez-le sur la prise.
3. Allumez l'alimentation [I]. La température actuelle à l'intérieur de l'appareil s'affiche.
4. Le thermostat du panneau de commande clignote pendant 3 min pour un délai anti-court-circuit entre le arrêt du compresseur du moteur et redémarrage suivant.

6.3. Ouvrir/fermer le couvercle/tiroir

AVERTISSEMENT : Le couvercle coulissant n'a pas de mécanisme de verrouillage. Assurez-vous toujours que

Le couvercle est en position • semi-ouvert • avant de s'ouvrir.

6.4. Réglage et contrôle de la température

Le panneau avant du thermostat

- (1) Lumière de dégivrage
- (2) Voyant de fonctionnement du compresseur
- (3) Thermostat numérique
- (4) Touche de programmation (non accessible à l'utilisateur) Touche de sélection
- (5) Touches de modification de la température

6.5. Comment voir le point de consigne

1. Appuyez et relâchez immédiatement la touche



SET, le point de consigne s'affichera ;

2. Appuyez et relâchez immédiatement la touche SET ou attendez environ 5 secondes pour revenir à une visualisation normale.

6.6. Comment modifier le point de consigne

1. Appuyez sur la touche SET pendant plus de 2 secondes pour modifier la valeur de consigne ;
2. La valeur du point de consigne s'affichera et le « °C » commencera à clignoter ;
3. Pour modifier la valeur définie, appuyez sur les flèches HAUT ou BAS dans les 10 secondes.
4. Pour mémoriser la nouvelle valeur de consigne, appuyez à nouveau sur la touche SET ou attendez 10 secondes.

7. Dégivrage

Le réfrigérateur appartient à arrêter le dégivrage, veuillez dégivrer manuellement au moins une fois par mois.

Congélateur avec fonction de dégivrage automatique, pas de dégivrage manuel. Le produit élimine automatiquement le givre toutes les 6h.

Remarque : Le cycle démarre à partir du moment où l'appareil est mis sous tension pour la première fois.

Pour que le congélateur dégivre manuellement l'appareil :

1. Appuyez sur le bouton DEFROST et maintenez-le enfoncé pendant 5 secondes
2. Le cycle de dégivrage commencera immédiatement et la LED de dégivrage s'allumera. Le dégivrage durera 20 minutes.

Remarque : Le démarrage d'un dégivrage manuel réinitialise également la minuterie de dégivrage automatique. Le prochain dégivrage automatique commencera 12 heures après la fin du dégivrage manuel.

8. Nettoyage, entretien et maintenance

8.1. Entretien de routine

Éteignez et débranchez l'alimentation électrique avant le nettoyage.

- Nettoyez le boîtier et l'intérieur de l'appareil aussi souvent que possible.
- Lavez l'appareil avec un chiffon humide. Ne laissez jamais l'interrupteur, le panneau de commande, le câble ou la prise mouillé.
- N'utilisez pas de produits de nettoyage abrasifs. Ceux-ci peuvent laisser des résidus nocifs. Utilisez uniquement des eau savonneuse.
- Nettoyez le joint de la porte avec de l'eau uniquement.
- Assurez-vous qu'aucune eau de nettoyage ne pénètre dans les composants électriques.
- Ne doit pas être nettoyé par un jet d'eau.
- Essuyez toujours après le nettoyage avec un chiffon doux. .
- Ne laissez pas l'eau utilisée pour le nettoyage s'écouler par le trou de vidange dans le bac d'évaporation.
- Faites attention lorsque vous nettoyez l'arrière de l'appareil.
- Un agent ou un technicien qualifié doit effectuer les réparations si nécessaire.

- Si l'appareil doit rester inactif pendant de longues périodes, débranchez-le après avoir tourné l'interrupteur en position OFF, videz le compartiment frigorifique et nettoyez complètement.

8.2. Entretien spécial

Les instructions données dans le paragraphe suivant s'adressent à la **PERSONNE QUALIFIÉE**.

Opérations périodiques

- Nettoyez périodiquement le condenseur à l'aide d'outils appropriés (aspirateur ou brosses douces)
- Vérifiez que les connexions électriques ne sont pas desserrées.
- Vérifiez que le thermostat et le capteur sont en bon état de fonctionnement.
- Le nettoyage périodique du condenseur peut prolonger la durée de vie de l'appareil.
- Recommandez à un agent ou à un technicien qualifié de nettoyer le condenseur.
- La clé de l'armoire électrique doit être gardée hors de portée des enfants et des utilisateurs.
- Utilisez uniquement la clé pour ouvrir la serrure.

9. Dépannage

Si votre appareil présente un défaut, veuillez consulter le tableau suivant.

Émettre	Causes possibles	Solutions
L'appareil ne fonctionne pas	L'appareil n'est pas allumé	Vérifiez que l'appareil est correctement branché et allumé
	La fiche et le câble sont endommagés	Appelez votre agent ou un technicien qualifié
	Le fusible de la fiche a sauté	Remplacez le fusible (pour les prises britanniques)
	Alimentation	Vérifiez l'alimentation électrique
	Défaut de câblage interne	Appelez votre agent ou un technicien qualifié
L'appareil s'allume, mais la température est trop élevée/basse	Trop de glace sur l'évaporateur	Dégivrer l'appareil
	Condenseur bloqué par la poussière	Appelez votre agent ou un technicien qualifié
	Les portes ne sont pas bien fermées	Vérifiez que les portes sont fermées et que les joints ne sont pas endommagés
	L'appareil est situé à proximité d'une source de chaleur ou le	Déplacez le réfrigérateur dans un endroit plus approprié

	flux d'air vers le condenseur est interrompu	
	La température ambiante est trop élevée	Augmentez la ventilation ou déplacez l'appareil dans une position plus fraîche
	Des denrées alimentaires inappropriées sont stockées dans l'appareil	Retirez les aliments trop chauds ou les blocages du ventilateur
L'appareil est inhabituellement bruyant	Écrou/vis desserrés	Vérifiez et serrez tous les écrous et vis
	L'appareil n'a pas été installé dans une position plane ou stable	Vérifiez la position d'installation et modifiez-la si nécessaire
L'appareil fuit de l'eau	L'appareil n'est pas correctement mis à niveau	Ajustez les pieds à vis pour mettre l'appareil à niveau (le cas échéant)
	La sortie de décharge est bloquée	Dégagez la sortie de décharge
	Le mouvement de l'eau vers le drain est obstrué	Dégagez le sol de l'appareil (le cas échéant)
	Le réservoir d'eau est endommagé	Appelez votre agent ou un technicien qualifié
	Le bac d'égouttage déborde	Videz le bac d'égouttage avec une éponge

10. Schéma

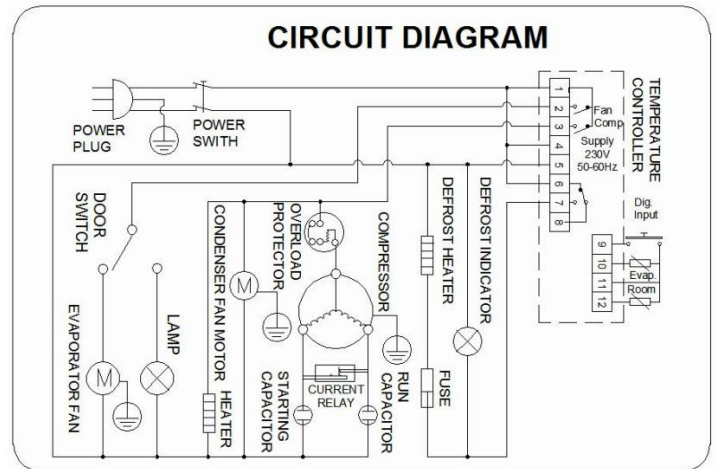
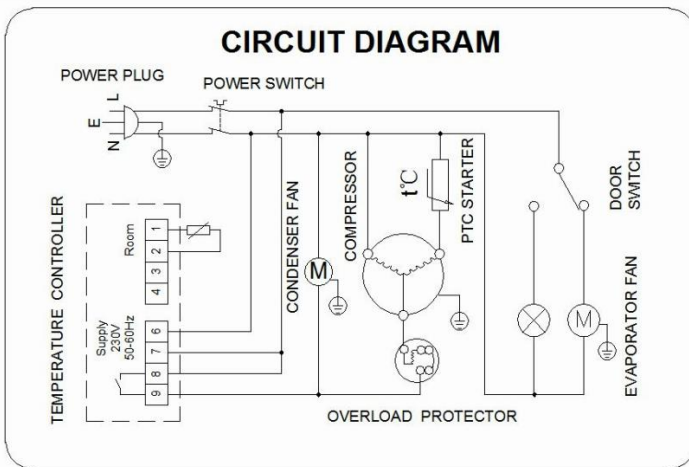

RÉFRIGÉRANT

CONGÉLATEUR

11. Disposition

L'emballage est conçu pour protéger l'appareil et les composants individuels pendant le transport et est fabriqué à partir de matériaux recyclables. Veuillez retourner le matériel d'emballage au point de collecte officiel le plus proche afin que les différents matériaux puissent être recyclés ou réutilisés dans la mesure du possible et éviter de les jeter.

Les vieux appareils contiennent encore des matériaux réutilisables et ne doivent pas être jetés avec les ordures ménagères ou en vrac. Assurez-vous de rendre toutes les serrures inutilisables. Si possible, retirez toute porte et jetez-les séparément. Retirez le loquet à ressort ou à boulon de l'appareil ou rendez-le inutilisable afin que les enfants ne puissent pas se coincer à l'intérieur.

Veuillez noter que le système de réfrigération contient des gaz et des réfrigérants qui nécessitent une élimination spéciale des déchets. Assurez-vous que le circuit frigorifique n'est pas endommagé avant de le mettre au rebut. Vous pouvez contribuer à la sensibilisation à l'environnement en insistant sur une méthode d'élimination appropriée et non polluante. Les informations concernant le réfrigérant et les matériaux d'isolation utilisés se trouvent sur la plaque signalétique.

Des informations sur les dates ou les points de collecte peuvent être obtenues auprès des autorités d'élimination des déchets ou du conseil local. Le symbole sur le produit ou son emballage indique que ce produit ne doit pas être traité comme un déchet ménager. Au lieu de cela, il doit être remis au point de collecte applicable pour le recyclage des équipements électriques et électroniques. En vous assurant que ce produit est éliminé correctement, vous contribuerez à prévenir les conséquences négatives potentielles pour l'environnement et la santé humaine qui pourraient autrement être causées par une manipulation inappropriée des déchets de ce produit.

Pour plus d'informations sur le recyclage de ce produit, veuillez contacter votre mairie, votre service d'élimination des déchets ménagers ou le magasin où vous avez acheté le produit.



Ce marquage indique que ce produit ne doit pas être jeté avec d'autres déchets ménagers dans toute l'UE. Pour éviter d'éventuels dommages à l'environnement ou à la santé humaine dus à une élimination incontrôlée des déchets, recyclez-les de manière responsable pour promouvoir la réutilisation durable des ressources matérielles. Pour retourner votre appareil usagé, veuillez utiliser les systèmes de retour et de collecte ou contacter le revendeur où le produit a été acheté. Ils peuvent utiliser ce produit pour un recyclage sans danger pour l'environnement.

12. Garantie

L'appareil et les composants que nous produisons sont garantis 1 an à compter de la date d'expédition et toute pièce ou pièces de celui-ci, qui s'avèrent défectueuses à la satisfaction de l'entreprise, seront remplacées gratuitement. Ces défauts ne seront toutefois pas pris en compte s'ils sont dus à une mauvaise utilisation du produit résultant du non-respect des instructions données dans ce manuel. Les frais de main-d'œuvre, de déplacement et de transport ne sont pas couverts par la garantie.

Matériel remplacé sous

13. Conformité

Les pièces ont été soumises à des tests de produits stricts afin de se conformer aux normes et spécifications réglementaires établies par les autorités internationales, indépendantes et fédérales.

Les produits ont été approuvés pour porter le symbole suivant :



TOUTE LA RESPONSABILITÉ DU NON-RESPECT DES STATUTS LÉGAUX EXISTANTS
INCOMBE AU PROPRIÉTAIRE.

TOUS LES TYPES ET MODÈLES FONT L'OBJET D'UNE AMÉLIORATION CONTINUE
ET LE FABRICANT SE RÉSERVE DONC LE DROIT D'APPORTER DES
MODIFICATIONS À LA FORME, À L'ÉQUIPEMENT ET À LA TECHNOLOGIE

1. Sommario Suggestioni per la sicurezza
 - 1.1. per unità di refrigerazione a idrocarburi
2. Descrizione del prodotto
3. Introduzione
4. Contenuto della confezione
5. Installazione
 - 5.1. Adatta gli scaffali
6. Operazione
 - 6.1. Conservazione degli alimenti
 - 6.2. Accendere
 - 6.3. Aprire/chudere il coperchio
 - 6.4. Impostazione e controllo della temperatura
 - 6.5. Come vedere il set point
 - 6.6. Come modificare il set point
7. Sbrinamento
8. Pulizia, cura e manutenzione
 - 8.1. Manutenzione ordinaria
 - 8.2. Manutenzioni straordinarie
9. Risoluzione dei problemi
10. Schema elettrico
11. Disposizione
12. Garanzia
13. Conformità

1. Suggerimenti per la sicurezza

- Posizionare su una superficie piana e stabile.
- Un agente di servizio/tecnico qualificato deve eseguire l'installazione ed eventuali riparazioni, se necessario.
- Non rimuovere alcun componente o pannello di servizio su questo prodotto.
- Consultare gli standard locali e nazionali per conformarsi:
 - Legislazione in materia di salute e sicurezza sul lavoro
 - Precauzioni antincendio
 - Regolamenti di cablaggio IEE
 - Regolamenti edilizi
- L'apparecchio è destinato al normale uso domestico o a un uso simile (ad es. per essere utilizzato da un profano nei negozi).
- NON utilizzare l'apparecchio all'esterno.
- NON tentare di riparare l'articolo da soli.
- NON utilizzare apparecchi danneggiati. In caso di dubbio, consultare un agente di servizio.
- L'unità deve essere installata e posizionata secondo le istruzioni di installazione del produttore.
- I lavori di installazione devono essere eseguiti in conformità con il National Electric Code solo da personale qualificato e autorizzato.
- Per ridurre il rischio di infiammabilità, le riparazioni e i lavori di sostituzione devono essere eseguiti da un professionista dell'assistenza qualificato e autorizzato utilizzando solo parti di ricambio originali.
- NON utilizzare una prolunga o un adattatore. Si sconsiglia vivamente l'uso di una prolunga o di un adattatore a causa di potenziali rischi per la sicurezza.
- NON utilizzare apparecchi elettrici all'interno degli scomparti per la conservazione di alimenti/ghiaccio a meno che non sia raccomandato dal produttore.
- Tenere le aperture di ventilazione libere da ostruzioni.
- NON utilizzare dispositivi meccanici o altri mezzi per accelerare il processo di sbrinamento diversi da quelli consigliati dal produttore.
- NON danneggiare il circuito frigorifero.
- NON lasciare che olio o grasso entrino in contatto con i componenti in plastica o la guarnizione della porta. Pulire immediatamente in caso di contatto.
- NON inserire oggetti combustibili, esplosivi o volatili, acidi o alcali corrosivi o liquidi nell'apparecchio.
- NON utilizzare questo apparecchio per conservare forniture mediche.
- NON utilizzare idropultrici/idropultrici per pulire l'apparecchio.
- NON permettere ai bambini di giocare con la confezione; Distruggi i sacchetti di plastica in modo sicuro.
- Le bottiglie che contengono un'alta percentuale di alcol devono essere sigillate e poste verticalmente in frigorifero.
- Trasportare, conservare e maneggiare sempre l'apparecchio in posizione verticale e spostarlo tenendo la base dell'apparecchio.

- Spegnere e scollegare sempre l'alimentazione dall'unità prima della pulizia.
- Tenere tutti gli imballaggi lontano dalla portata dei bambini. Smaltire l'imballaggio in conformità con le normative delle autorità locali.
- Se il cavo di alimentazione è danneggiato, deve essere sostituito dal produttore, dal suo agente di servizio o da persone similmente qualificate per evitare rischi.
- Questo apparecchio non è destinato all'uso da parte di persone (compresi i bambini) con ridotte capacità fisiche, sensoriali o mentali, o prive di esperienza e conoscenza, a meno che non siano state supervisionate o istruite sull'uso dell'apparecchio da una persona responsabile della loro sicurezza.
- I bambini devono essere sorvegliati per assicurarsi che non giochino con l'apparecchio.
- Per prevenire rischi di soffocamento e intrappolamento per i bambini, rimuovere le porte e le guarnizioni dal frigorifero prima di smaltirlo o interromperne l'uso.
- Solo per uso interno. Non adatto per l'installazione in un'area in cui potrebbe essere utilizzato un getto d'acqua. Non deve essere pulito con un getto d'acqua.
- Per garantire un funzionamento sicuro, assicurarsi che l'apparecchio sia configurato e collegato come descritto nel manuale di istruzioni.
- Eventuali riparazioni e interventi sull'apparecchio devono essere eseguiti solo dal servizio clienti.
- La chiave dell'armadio elettrico deve essere tenuta fuori dalla portata dei bambini e degli utenti.
- NON installare l'unità in adamp luogo dove potrebbe essere spruzzato d'acqua. Un isolamento errato delle parti elettriche può causare incendi o scosse elettriche.
- NON collegare più apparecchi alle stesse prese. Ciò potrebbe causare un incendio a causa del surriscaldamento.
- Tenere la spina di alimentazione lontana dalla parte posteriore dell'armadio. Una spina di alimentazione danneggiata può causare un incendio a causa del surriscaldamento.
- NON spruzzare acqua direttamente all'interno o all'esterno dell'apparecchio. Sussiste il rischio di incendi o scosse elettriche.
- NON posizionare contenitori pieni d'acqua sopra l'apparecchio. Se l'acqua si rovescia su qualsiasi parte elettrica, potrebbe causare incendi o scosse elettriche.
- NON tentare di riparare, smontare o alterare l'apparecchio. Potrebbe causare incendi o operazioni anomale che possono causare lesioni.
- Scollegare il frigorifero prima di effettuare riparazioni, sostituire una lampadina o pulirlo.
- Collegare a una presa a 3 poli con messa a terra. Non rimuovere il polo di messa a terra.

1.1. per unità di refrigerazione a idrocarburi

Avvertimento:

- I tubi del refrigerante, il condensatore e le serpentine dell'evaporatore sono soggetti a danni durante la manipolazione, lo spostamento, l'installazione e la pulizia dell'unità, che possono causare incendi o addirittura esplosioni.
- Il refrigerante che fuoriesce dai tubi potrebbe incendiarsi o causare lesioni agli occhi. Se viene rilevata una perdita, evitare fiamme libere o potenziali fonti di accensione e arieggiare la stanza in cui si trova l'apparecchio.
- Per evitare la creazione di una miscela gas-aria infiammabile da un circuito frigorifero che perde, le dimensioni della stanza in cui è collocato l'apparecchio dipendono dalla quantità di refrigerante utilizzata. La stanza deve avere una dimensione di 1 m³ per ogni 8 g di refrigerante R290 all'interno dell'apparecchio. La quantità di refrigerante nel tuo particolare apparecchio è indicata sull'etichetta all'interno dell'armadio.
- Questo apparecchio contiene una piccola quantità di refrigerante propano (R290) o isobutano (R-600a), un gas naturale ad alta compatibilità ambientale ma anche combustibile. Durante il trasporto e l'installazione dell'apparecchio, assicurarsi che nessuna parte del circuito frigorifero sia danneggiata.
- Non avviare mai un apparecchio che mostri segni di danneggiamento. In caso di dubbio, contattare un professionista dell'assistenza qualificato.
- In caso di attività pericolose come incendi o esplosioni, allontanare l'unità da qualsiasi fonte di accensione in un'area ben ventilata.
- Ulteriori interventi di assistenza e riparazione devono essere eseguiti da un tecnico qualificato che abbia familiarità con gli standard di sicurezza e abbia una conoscenza approfondita dei refrigeranti infiammabili.
- Tutte le persone che maneggiano queste unità devono essere dotate di protezioni personali e attrezzature adeguate e seguire le misure di sicurezza e le precauzioni applicabili per evitare il rischio di incendio o esplosione.

2. Descrizione del prodotto

Modello	Classificato potere (W)	Classificato corrente (A)	Refrigerante	Refrigerante peso (g)	Volume (L)	Peso netto (chilogrammo)	Dimensione (LxPxA) mm
DAS400TN	290	1.60	R290	110	454	93	680×710×2010
DAS400TNV	300	1.70	R290	110	405	95	680×750×2010
DAS600TN	290	1.60	R290	110	533	97	680×810×2010
DAS600TNV	300	1.70	R290	110	475	100	680×850×2010
DAS1200TN	430	2.40	R290	145	1160	140	1340×810×2010
DAS1200TNV	400	2.22	R290	135	1040	145	1340×850×2010
DAS580TN	370	2.14	R290	130	524	95	740×730×2010
DAS650TN	370	2.14	R290	130	610	98	740×830×2010
DAS800TNGE	390	2.24	R290	130	750	105	740×990×2010
DAS800TNPA	390	2.24	R290	130	750	105	740×990×2010
DAS1180TN	430	2.40	R290	135	1150	150	1480×730×2010
DAS1410TN	430	2.40	R290	135	1340	155	1480×830×2010
DAS2060TN	640	3.58	R290	150*2	2070	206	2220×830×2010
DAS400BT	550	3.06	R290	110	454	93	680×710×2010

DAS400BTV	570	3.17	R290	110	405	94	680×750×2010
DAS600BT	550	3.06	R290	110	533	96	680×810×2010
DAS600BTV	570	3.17	R290	110	475	96	680×850×2010
DAS1200BT	958	4.20	R290	145	1160	145	1340×810×2010
DAS1200BTV	958	4.20	R290	135	1040	150	1340×850×2010
DAS580BT	570	3.17	R290	130	524	98	740×730×2010
DAS400TN	570	3.17	R290	130	610	108	740×830×2010
DAS400TNV	660	3.67	R290	130	750	116	740×990×2010
DAS600TN	660	3.67	R290	130	750	116	740×990×2010
DAS600TNV	958	4.20	R290	135	1150	160	1480×730×2010
DAS1200TN	958	4.20	R290	135	1340	164	1480×830×2010
DAS1200TNV	1500	9.62	R290	150*2	2070	210	2220×830×2010
DAS580TN	570	3.17	R290	135	146+191	102	680×750×2010
DAS650TN	570	3.17	R290	135	176+224	104	680×850×2010
DAS800TNGE	958	4.20	R290	110	475+475	180	1340×850×2010

Nota: l'aggiornamento automatico del prodotto è soggetto alla targhetta senza preavviso

3. Introduzione

Per la vostra sicurezza, leggere attentamente il manuale prima di assemblare o utilizzare questo prodotto.

Conservare questo manuale per riferimenti futuri.

Si prega di dedicare qualche minuto alla lettura attenta di questo manuale. Corretto

La manutenzione e il funzionamento di questa macchina forniranno il miglior prestazioni del prodotto.

4. Contenuto della confezione

È incluso quanto segue:

Una scatola di cartone:

- Armadio verticale x1
- Manuale di istruzioni x1
- Chiave della porta x2
- Numero di ripiani x3

Siamo orgogliosi della qualità e del servizio, garantendo che al momento dell'imballaggio il contenuto sia fornito perfettamente funzionante e privo di danni. Se si riscontrano danni a seguito del trasporto, contattare immediatamente il rivenditore.

5. Installazione

1. Rimuovere l'apparecchio dall'imballaggio. Assicurarsi che tutta la pellicola protettiva in plastica e i rivestimenti siano accuratamente rimossi da tutte le superfici. Per evitare lesioni o danni all'unità, l'apparecchio deve essere disimballato e installato da due persone.
2. Mantenere una distanza di 20 cm (7 pollici) tra l'apparecchio e le pareti o altri oggetti per la ventilazione. Aumentare questa distanza se l'ostacolo è una fonte di calore.
3. Livellare l'apparecchio regolando i piedini a vite. Deve essere posizionato su un pavimento o una base solida e piana per ridurre le vibrazioni e il rumore.
4. La temperatura nel luogo in cui si trova il contenitore deve essere compresa tra 10 e 32 °C. Evitare di posizionarlo alla luce diretta del sole o vicino a fonti di calore come un forno o un termosifone.
5. Assicurarsi che l'apparecchio sia adeguatamente ventilato.
6. L'alimentazione e la tensione nel punto di funzionamento utilizzato sono conformi ai dettagli riportati sulla targhetta dei dati. La spina deve essere accessibile dopo l'installazione
7. Collegare e scollegare correttamente la spina. Quando si inserisce la spina, deve essere ben inserita quando si estrae la spina, la spina deve essere tenuta a mano. Non tirare mai direttamente il cavo di alimentazione.
8. Se il contenitore deve essere spento per un lungo periodo, spegnerlo e scollegare la spina dalla presa di corrente. Pulire l'apparecchio e lasciare la porta e il coperchio aperti per evitare odori.
9. Attenzione! Per la vostra sicurezza personale, questo apparecchio deve essere adeguatamente messo a terra. Questo apparecchio è dotato di un cavo con un filo di messa a terra con una spina di messa a terra. La spina deve essere inserita in una presa adeguatamente messa a terra e installata. Consultare un elettricista qualificato o un centro di assistenza se non si comprendono completamente le istruzioni per la messa a terra. In caso di dubbi sulla corretta messa a terra dell'apparecchio, far controllare il circuito da un elettricista qualificato per assicurarsi che la presa sia adeguatamente messa a terra.
10. Se il cavo non raggiunge la presa più vicina, riorganizzare la disposizione del negozio o chiedere a un elettricista qualificato di riparare una nuova presa.
11. In caso di interruzione dell'alimentazione, attendere almeno 3 minuti prima di riavviare l'apparecchio per evitare di danneggiare il compressore.
12. Quando si posizionano gli alimenti, è possibile posizionare un massimo di un ripiano di peso inferiore a 88 libbre (40 kg), ma non è consentito pendere dai bordi anteriore e posteriore del ripiano.

5.1. Adatta gli scaffali

NOTA: Se l'unità non è stata riposta o spostata in posizione verticale, lasciarla in posizione verticale per circa 12 ore prima dell'uso.

Prima di utilizzare l'apparecchio per la prima volta, pulire i ripiani e l'interno con acqua e sapone. Questo è fondamentale per garantire un corretto drenaggio della condensa.

1. Posizionare un set di guide per ripiani su entrambi i lati dell'armadio all'altezza desiderata.
2. Far scorrere il ripiano in posizione.
3. Ripetere l'operazione per i ripiani rimanenti.

6. Operazione

6.1. Conservazione degli alimenti

Per ottenere i migliori risultati dal tuo elettrodomestico, segui queste istruzioni:

- Conservare gli alimenti nell'apparecchio solo quando ha raggiunto la corretta temperatura di esercizio.
- Chiudere sempre lo sportello e il coperchio quando non sono in uso.
- Non collocare cibi o liquidi caldi scoperti all'interno dell'apparecchio.
- Avvolgere o coprire gli alimenti, ove possibile.
- Non ostruire le ventole all'interno dell'apparecchio.
- Evitare di aprire le porte per periodi di tempo prolungati.
- Il carico massimo per un ripiano è di 40 kg.
- Gli alimenti devono essere riposti nel contenitore prima di essere riposti nell'armadio o sullo scaffale. Mosto alimentare non essere inserito direttamente nell'armadietto degli alimenti.
- Quando si mettono cibo umido/verdura nel contenitore, è normale che appaia del ghiaccio (neve) sulla superficie.

6.2. Accendere

1. Chiudere la/e porta/e dell'apparecchio.
2. Assicurarsi che l'interruttore di alimentazione sia impostato su [O] e accendere la presa.
3. Accendere l'unità [I]. Viene visualizzata la temperatura attuale all'interno dell'apparecchio.
4. Il termostato sul pannello di controllo lampeggia per 3 minuti per il ritardo del ciclo anti-breve tra il l'arresto del motore compressore e il successivo riavvio.

6.3. Aprire/chiudere il coperchio/cassetto

ATTENZIONE: Il coperchio scorrevole non ha un meccanismo di bloccaggio. Assicurarsi sempre che

Il coperchio è in posizione • semiaperto • prima dell'apertura.

6.4. Impostazione e controllo della temperatura

Il pannello frontale del termostato

- (1) Luce di sbrinamento
- (2) Spia di funzionamento del compressore
- (3) Termostato digitale
- (4) Tasto di programmazione (non accessibile all'utente) Tasto di selezione
- (5) Tasti di modifica della temperatura

6.5. Come vedere il set point

1. Premere e rilasciare immediatamente il tasto SET, verrà visualizzato il set point;
2. Premere e rilasciare immediatamente il tasto SET o attendere circa 5 secondi per tornare alla visualizzazione normale.

6.6. Come modificare il set point

1. Premere il tasto SET per più di 2 secondi per modificare il valore di set point;
2. Verrà visualizzato il valore del set point e inizierà a lampeggiare "°C";

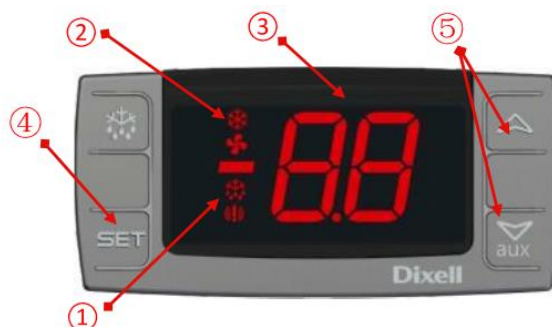

3. Per modificare il valore impostato, premere le frecce SU o GIÙ entro 10 secondi.
4. Per memorizzare il nuovo valore nominale, premere nuovamente il tasto SET o attendere 10 secondi.

7. Sbrinamento

Il frigorifero appartiene allo sbrinamento interrotto, si prega di sbrinare manualmente almeno una volta al mese.

Congelatore con funzione di sbrinamento automatico, senza sbrinamento manuale. Il prodotto rimuove automaticamente la brina ogni 6 ore.

NOTA: Il ciclo inizia dal momento in cui l'apparecchio viene acceso per la prima volta.

Affinché il congelatore sbrini manualmente l'apparecchio:

1. Tenere premuto il pulsante DEFROST per 5 secondi
2. Il ciclo di sbrinamento inizierà immediatamente e il LED di sbrinamento si accenderà. Lo sbrinamento durerà 20 minuti.

NOTA: L'avvio di uno sbrinamento manuale azzerà anche il timer di sbrinamento automatico. Il successivo sbrinamento automatico inizierà 12 ore dopo il termine dello sbrinamento manuale.

8. Pulizia, cura e manutenzione

8.1. Manutenzione ordinaria

Spegnere e scollegare dall'alimentazione prima della pulizia.

- Pulire l'involucro e l'interno dell'apparecchio il più spesso possibile.
- Lavare l'unità con un panno umido. Non lasciare mai che l'interruttore, il pannello di controllo, il cavo o la spina bagnato.
- Non utilizzare detergenti abrasivi. Questi possono lasciare residui nocivi. Utilizzare solo acqua saponata.
- Pulire la guarnizione della porta solo con acqua.
- Assicurarsi che l'acqua detergente non penetri nei componenti elettrici.
- Non deve essere pulito con un getto d'acqua.
- Dopo la pulizia, asciugare sempre con un panno morbido. .
- Evitare che l'acqua utilizzata per la pulizia scorra attraverso il foro di scarico nella vaschetta di evaporazione.
- Prestare attenzione durante la pulizia della parte posteriore dell'apparecchio.
- Se necessario, un agente o un tecnico qualificato deve eseguire le riparazioni.
- Se l'apparecchio deve essere lasciato inattivo per lunghi periodi, scollegare l'apparecchio dopo aver ha portato l'interruttore in posizione OFF, svuotare il vano frigorifero e pulire esaurientemente.

8.2. Manutenzioni straordinarie

Le istruzioni riportate nel paragrafo seguente sono per PERSONA QUALIFICATA.

Operazioni periodiche

- Pulire periodicamente il condensatore utilizzando strumenti idonei (aspirapolvere o spazzole morbide)
- Verificare che i collegamenti elettrici non siano allentati.
- Verificare che il termostato e il sensore funzionino correttamente.
- La pulizia periodica del condensatore può prolungare la durata dell'apparecchio.
- Raccomandare la pulizia del condensatore da parte di un agente o di un tecnico qualificato.
- La chiave dell'armadio elettrico deve essere tenuta fuori dalla portata dei bambini e degli utenti.
- Utilizzare la chiave solo per aprire la serratura.

9. Risoluzione dei problemi

Se il tuo apparecchio presenta un guasto, controlla la tabella seguente.

Questione	Possibili cause	Soluzioni
L'apparecchio non funziona	L'unità non è accesa	Verificare che l'unità sia collegata correttamente e accesa
	La spina e il cavo sono danneggiati	Chiama il tuo agente o un tecnico qualificato
	Il fusibile nella spina è bruciato	Sostituire il fusibile (per spine UK)
	Alimentatore	Controllare l'alimentazione
	Guasto del cablaggio interno	Chiama il tuo agente o un tecnico qualificato
L'apparecchio si accende, ma la temperatura è troppo alta/bassa	Troppo ghiaccio sull'evaporatore	Sbrinare l'apparecchio
	Condensatore ostruito dalla polvere	Chiama il tuo agente o un tecnico qualificato
	Le porte non sono chiuse correttamente	Verificare che le porte siano chiuse e che le guarnizioni non siano danneggiate
	L'apparecchio si trova vicino a una fonte di calore o il flusso d'aria al condensatore viene interrotto	Spostare il frigorifero in un luogo più adatto

	La temperatura ambiente è troppo alta	Aumentare la ventilazione o spostare l'apparecchio in una posizione più fresca
	Nell'apparecchio vengono conservati alimenti non idonei	Rimuovere eventuali alimenti caldi in eccesso o ostruzioni alla ventola
L'apparecchio è insolitamente rumoroso	Dado/vite allentato	Controllare e serrare tutti i dadi e le viti
	L'apparecchio non è stato installato in posizione piana o stabile	Controllare la posizione di installazione e modificarla se necessario
L'apparecchio perde acqua	L'apparecchio non è livellato correttamente	Regolare i piedini a vite per livellare l'apparecchio (se applicabile)
	L'uscita di scarico è bloccata	Pulire l'uscita di scarico
	Il movimento dell'acqua verso lo scarico è ostruito	Pulire il pavimento dell'apparecchio (se applicabile)
	Il contenitore dell'acqua è danneggiato	Chiama il tuo agente o un tecnico qualificato
	La vaschetta raccogliogocce trabocca	Svuotare la vaschetta raccogliogocce con una spugna

10.Schema elettrico

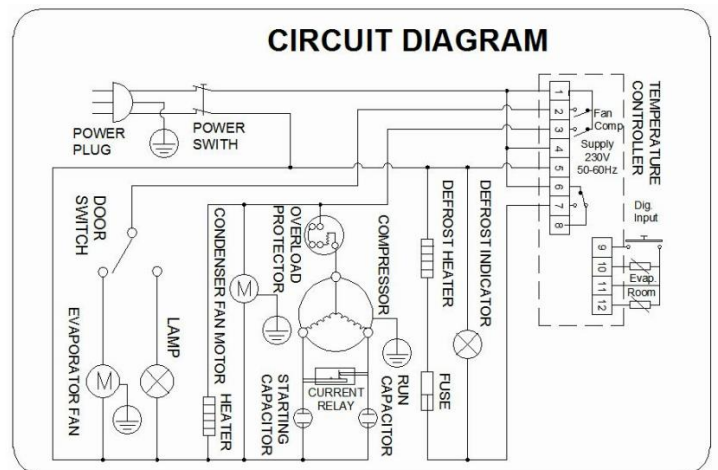
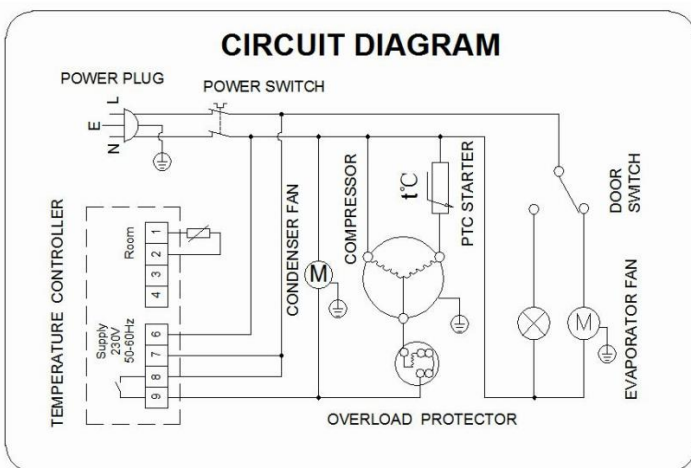

11. Disposizione

L'imballo è studiato per proteggere l'apparecchio e i singoli componenti durante il trasporto ed è realizzato con materiali riciclabili. Si prega di restituire il materiale di imballaggio al punto di raccolta ufficiale più vicino in modo che i vari materiali possano essere riciclati o riutilizzati il più possibile ed evitare di gettarli via.

I vecchi apparecchi contengono ancora materiale riutilizzabile e non devono essere smaltiti con rifiuti domestici o sfusi. Assicurati di rendere inutilizzabili tutte le serrature. Se possibile, rimuovere le porte e gettarle separatamente. Rimuovere l'azionamento a molla o il fermo dell'otturatore dall'apparecchio o renderlo inutilizzabile in modo che i bambini non possano rimanere intrappolati all'interno.

Si prega di notare che il sistema di refrigerazione contiene gas e refrigeranti che richiedono uno smaltimento speciale dei rifiuti. Assicurarsi che il circuito frigorifero non sia danneggiato prima dello smaltimento. Puoi contribuire alla consapevolezza ambientale insistendo su un metodo di smaltimento appropriato e non inquinante. Le informazioni relative al refrigerante e ai materiali isolanti utilizzati sono riportate sull'etichetta di identificazione.

Le informazioni sulle date di raccolta o sui punti di raccolta possono essere ottenute dalle autorità di smaltimento dei rifiuti o dal consiglio locale. Il simbolo sul prodotto o sulla sua confezione indica che questo prodotto non può essere trattato come rifiuto domestico. Invece, dovrebbe essere consegnato al punto di raccolta applicabile per il riciclaggio di apparecchiature elettriche ed elettroniche. Assicurandoti che questo prodotto venga smaltito correttamente, contribuirai a prevenire potenziali conseguenze negative per l'ambiente e la salute umana che potrebbero altrimenti essere causate da una gestione inappropriata dei rifiuti di questo prodotto.

Per informazioni più dettagliate sul riciclaggio di questo prodotto, contattare l'ufficio comunale locale, il servizio di smaltimento dei rifiuti domestici o il negozio in cui è stato acquistato il prodotto.



Questo marchio indica che questo prodotto non deve essere smaltito con altri rifiuti domestici in tutta l'UE. Per prevenire possibili danni all'ambiente o alla salute umana dovuti allo smaltimento incontrollato dei rifiuti, riciclarli in modo responsabile per promuovere il riutilizzo sostenibile delle risorse materiali. Per restituire il dispositivo usato, utilizzare i sistemi di restituzione e raccolta o contattare il rivenditore presso il quale è stato acquistato il prodotto. Possono prendere questo prodotto per un riciclaggio sicuro per l'ambiente.

12. Garanzia

L'apparecchio e i componenti da noi prodotti sono garantiti per 1 anno dalla data di spedizione e qualsiasi parte o parti di esso, che risultassero difettose per la soddisfazione dell'azienda,

verranno sostituite gratuitamente. Tali difetti non devono tuttavia essere presi in considerazione se dovuti a un uso improprio del prodotto derivante dalla mancata osservanza delle istruzioni riportate in questo manuale. Le spese per la manodopera, il viaggio e il trasporto non sono coperte dalla garanzia.

Materiale sostituito nell'ambito

13. Conformità

Le parti sono state sottoposte a severi test di prodotto per essere conformi agli standard normativi e alle specifiche stabilite dalle autorità internazionali, indipendenti e federali.

I prodotti sono stati approvati per portare il seguente simbolo:



TUTTE LE RESPONSABILITÀ PER IL MANCATO RISPETTO DEGLI STATUTI LEGALI
VIGENTI SONO A CARICO DEL PROPRIETARIO.

TUTTI I TIPI E MODELLI SONO SOGGETTI A MIGLIORAMENTO CONTINUO E IL
PRODUTTORE SI RISERVA QUINDI IL DIRITTO DI APPORTARE MODIFICHE ALLA
FORMA, ALL'EQUIPAGGIAMENTO E ALLA TECNOLOGIA

1. Inhaltsverzeichnis Sicherheitstipps
 - 1.1. für Kohlenwasserstoff-Kältemaschinen
2. Produktbeschreibung
3. Einleitung
4. Packungsinhalt
5. Installation
 - 5.1. Passen Sie die Regale an
6. Operation
 - 6.1. Lagerung von Lebensmitteln
 - 6.2. Einschalten
 - 6.3. Öffnen/Schließen des Deckels
 - 6.4. Temperatureinstellung und -regelung
 - 6.5. So sehen Sie den Sollwert
 - 6.6. So ändern Sie den Sollwert
7. Auftauend
8. Reinigung, Pflege & Wartung
 - 8.1. Routinemäßige Wartung
 - 8.2. Spezielle Wartung
9. Fehlerbehebung
10. Schaltbild
11. Beseitigung
12. Garantie
13. Beachtung

1. Sicherheitstipps

- Stellen Sie sich auf eine ebene, stabile Oberfläche.
- Ein Servicemitarbeiter/qualifizierter Techniker sollte bei Bedarf die Installation und eventuelle Reparaturen durchführen.
- Entfernen Sie keine Komponenten oder Serviceblenden an diesem Produkt.
- Konsultieren Sie lokale und nationale Standards, um Folgendes zu erfüllen:
 - Rechtsvorschriften über Gesundheit und Sicherheit am Arbeitsplatz
 - Brandschutzmaßnahmen
 - IEE-Verdrahtungsvorschriften
 - Bauordnung
- Das Gerät ist für den normalen Hausgebrauch oder eine ähnliche Verwendung (z. B. für die Verwendung durch einen Laien in Geschäften) bestimmt.
- Verwenden Sie das Gerät NICHT im Freien.
- Versuchen Sie NICHT, den Artikel selbst zu warten.
- Verwenden Sie KEINE beschädigten Geräte. Wenden Sie sich im Zweifelsfall an einen Servicemitarbeiter.
- Das Gerät muss gemäß den Installationsanweisungen des Herstellers installiert und aufgestellt werden.
- Installationsarbeiten dürfen gemäß dem National Electric Code nur von qualifiziertem und autorisiertem Personal durchgeführt werden.
- Um das Risiko der Entflammbarkeit zu verringern, müssen Reparaturen und Austauscharbeiten von einem qualifizierten und autorisierten Servicefachmann durchgeführt werden, der nur Originalersatzteile verwendet.
- Verwenden Sie KEIN Verlängerungskabel oder einen Adapterstecker. Wir raten dringend davon ab, ein Verlängerungskabel oder einen Adapterstecker zu verwenden, da potenzielle Sicherheitsrisiken bestehen.
- Verwenden Sie KEINE Elektrogeräte in den Lebensmittel-/Eis Aufbewahrungsfächern, es sei denn, dies wird vom Hersteller empfohlen.
- Halten Sie die Belüftungsöffnungen frei von Hindernissen.
- Verwenden Sie KEINE mechanischen Geräte oder andere Mittel, um den Abtauvorgang zu beschleunigen, als die vom Hersteller empfohlenen.
- Beschädigen Sie den Kältemittelkreislauf NICHT.
- Lassen Sie NICHT zu, dass Öl oder Fett mit den Kunststoffkomponenten oder der Türdichtung in Kontakt kommen. Bei Kontakt sofort reinigen.
- Legen Sie KEINE brennbaren, explosiven oder flüchtigen Gegenstände, ätzende Säuren oder Laugen oder Flüssigkeiten in das Gerät.
- Verwenden Sie dieses Gerät NICHT zur Aufbewahrung von medizinischem Material.
- Verwenden Sie KEINE Strahl-/Hochdruckreiniger, um das Gerät zu reinigen.
- Lassen Sie Kinder NICHT mit der Verpackung spielen; Plastiktüten sicher vernichten.
- Flaschen, die einen hohen Alkoholanteil enthalten, müssen verschlossen und senkrecht in den Kühlschrank gestellt werden.
- Tragen, lagern und handhaben Sie das Gerät immer in vertikaler Position und bewegen Sie es, indem Sie den Boden des Geräts festhalten.

- Schalten Sie das Gerät vor der Reinigung immer aus und trennen Sie die Stromversorgung.
- Halten Sie alle Verpackungen von Kindern fern. Entsorgen Sie die Verpackung gemäß den örtlichen Behördenvorschriften.
- Wenn das Netzkabel beschädigt ist, muss es vom Hersteller, seinem Kundendienst oder ähnlich qualifizierten Personen ausgetauscht werden, um Gefahren zu vermeiden.
- Dieses Gerät ist nicht für die Verwendung durch Personen (einschließlich Kinder) mit eingeschränkten körperlichen, sensorischen oder geistigen Fähigkeiten oder Mangel an Erfahrung und Wissen bestimmt, es sei denn, sie werden von einer für ihre Sicherheit verantwortlichen Person beaufsichtigt oder in die Verwendung des Geräts eingewiesen.
- Kinder sollten beaufsichtigt werden, um sicherzustellen, dass sie nicht mit dem Gerät spielen.
- Um Erstickungs- und Einklemmgefahr für Kinder zu vermeiden, entfernen Sie die Türen und Dichtungen vom Kühlschrank, bevor Sie ihn entsorgen oder nicht mehr verwenden.
- Nur für den Innenbereich. Nicht geeignet für die Installation in einem Bereich, in dem ein Wasserstrahl verwendet werden könnte. Darf nicht mit einem Wasserstrahl gereinigt werden.
- Um einen sicheren Betrieb zu gewährleisten, stellen Sie sicher, dass das Gerät wie in der Bedienungsanleitung beschrieben eingerichtet und angeschlossen ist.
- Reparaturen und Arbeiten am Gerät sollten nur vom Kundendienst durchgeführt werden.
- Der Schlüssel zum Schaltschrank sollte außerhalb der Reichweite von Kindern und Benutzern aufbewahrt werden.
- Installieren Sie das Gerät NICHT an einem feuchten Ort, an dem es mit Wasser bespritzt werden könnte. Eine falsche Isolierung der elektrischen Teile kann zu Bränden oder Stromschlägen führen.
- Schließen Sie NICHT mehrere Geräte an dieselben Steckdosen an. Dies könnte zu einem Brand durch Überhitzung führen.
- Halten Sie den Netzstecker von der Rückseite des Schranks fern. Ein beschädigter Netzstecker kann durch Überhitzung einen Brand verursachen.
- Sprühen Sie KEIN Wasser direkt auf die Innen- oder Außenseite des Geräts. Es besteht Brand- oder Stromschlaggefahr.
- Stellen Sie KEINE mit Wasser gefüllten Behälter auf das Gerät. Wenn das Wasser auf elektrische Teile gelangt, kann dies zu einem Brand oder Stromschlag führen.
- Versuchen Sie NICHT, das Gerät zu reparieren, zu zerlegen oder zu verändern. Es kann Brände oder abnormale Vorgänge verursachen, die zu Verletzungen führen können.
- Trennen Sie den Kühlschrank vom Stromnetz, bevor Sie Reparaturen durchführen, eine Glühbirne austauschen oder reinigen.
- An eine geerdete 3-polige Steckdose anschließen. Entfernen Sie nicht den geschliffenen Zinken.

1.1. für Kohlenwasserstoff-Kältemaschinen

Warnung:

- Die Kältemittelschläuche, der Kondensator und die Verdampferschlangen sind anfällig für Beschädigungen bei der Handhabung, dem Bewegen, der Installation und der Reinigung des Geräts, was zu Bränden oder sogar Explosionen führen kann.
- Kältemittel, das aus den Rohren spritzt, kann sich entzünden oder Augenverletzungen verursachen. Wenn ein Leck festgestellt wird, vermeiden Sie offene Flammen oder potenzielle Zündquellen und lüften Sie den Raum, in dem sich das Gerät befindet.
- Um die Bildung eines brennbaren Gas-Luft-Gemisches durch einen undichten Kühlkreislauf zu vermeiden, hängt die Größe des Raums, in dem das Gerät aufgestellt wird, von der Menge des verwendeten Kältemittels ab. Der Raum muss 1 m³ pro 8 g Kältemittel R290 im Gerät groß sein. Die Kältemittelmenge in Ihrem Gerät ist auf dem Etikett im Inneren des Schanks angegeben.
- Dieses Gerät enthält eine geringe Menge des Kältemittels Propan (R290) oder Iso-Butan (R-600a), ein Erdgas mit hoher Umweltverträglichkeit, aber auch brennbar. Achten Sie beim Transport und bei der Installation des Geräts darauf, dass kein Teil des Kühlkreislaufs beschädigt ist.
- Starten Sie niemals ein Gerät, das Anzeichen von Schäden aufweist. Wenden Sie sich im Zweifelsfall an einen qualifizierten Servicefachmann.
- Stellen Sie das Gerät bei gefährlichen Aktivitäten wie Feuer oder Explosion von jeder Zündquelle weg in einen gut belüfteten Bereich.
- Weitere Wartungs- und Reparaturarbeiten müssen von einem qualifizierten Techniker durchgeführt werden, der mit den Sicherheitsstandards vertraut ist und über ein gründliches Verständnis und Wissen über die brennbaren Kältemittel verfügt.
- Alle Personen, die mit diesen Geräten umgehen, müssen mit angemessenem persönlichen Schutz und Ausrüstung ausgestattet sein und die geltenden Sicherheitsmaßnahmen und Vorsichtsmaßnahmen befolgen, um die Brand- oder Explosionsgefahr zu vermeiden.

2. Produktbeschreibung

Modell	Nominal Leistung (W)	Nominal Strom(A)	Kältemittel	Kältemittel Gewicht (g)	Volumen (L)	Nettogewicht (kg)	Dimension (BxTxH)mm
DAS400TN	290	1.60	R290	110	454	93	680×710×2010
DAS400TNV	300	1.70	R290	110	405	95	680×750×2010
DAS600TN	290	1.60	R290	110	533	97	680×810×2010
DAS600TNV	300	1.70	R290	110	475	100	680×850×2010
DAS1200TN	430	2.40	R290	145	1160	140	1340×810×2010
DAS1200TNV	400	2.22	R290	135	1040	145	1340×850×2010
DAS580TN	370	2.14	R290	130	524	95	740×730×2010
DAS650TN	370	2.14	R290	130	610	98	740×830×2010

DAS800TNGE	390	2.24	R290	130	750	105	740×990×2010
DAS800TNPA	390	2.24	R290	130	750	105	740×990×2010
DAS1180TN	430	2.40	R290	135	1150	150	1480×730×2010
DAS1410TN	430	2.40	R290	135	1340	155	1480×830×2010
DAS2060TN	640	3.58	R290	150*2	2070	206	2220×830×2010
DAS400BT	550	3.06	R290	110	454	93	680×710×2010
DAS400BTV	570	3.17	R290	110	405	94	680×750×2010
DAS600BT	550	3.06	R290	110	533	96	680×810×2010
DAS600BTV	570	3.17	R290	110	475	96	680×850×2010
DAS1200BT	958	4.20	R290	145	1160	145	1340×810×2010
DAS1200BTV	958	4.20	R290	135	1040	150	1340×850×2010
DAS580BT	570	3.17	R290	130	524	98	740×730×2010
DAS400TN	570	3.17	R290	130	610	108	740×830×2010
DAS400TNV	660	3.67	R290	130	750	116	740×990×2010
DAS600TN	660	3.67	R290	130	750	116	740×990×2010
DAS600TNV	958	4.20	R290	135	1150	160	1480×730×2010
DAS1200TN	958	4.20	R290	135	1340	164	1480×830×2010
DAS1200TNV	1500	9.62	R290	150*2	2070	210	2220×830×2010
DAS580TN	570	3.17	R290	135	146+191	102	680×750×2010
DAS650TN	570	3.17	R290	135	176+224	104	680×850×2010
DAS800TNGE	958	4.20	R290	110	475+475	180	1340×850×2010

Hinweis: Das automatische Upgrade des Produkts unterliegt dem Typenschild ohne Vorankündigung

3. Einleitung

Lesen Sie zu Ihrer Sicherheit das Handbuch sorgfältig durch, bevor Sie dieses Produkt zusammenbauen oder verwenden.

Bewahren Sie dieses Handbuch zum späteren Nachschlagen auf.

Bitte nehmen Sie sich einen Moment Zeit, um dieses Handbuch sorgfältig durchzulesen.
Richtig

Wartung und Betrieb dieser Maschine wird die bestmögliche Leistung Ihres Produkts.

4. Packungsinhalt

Folgendes ist enthalten:

Ein Karton:

- Vertikaler Schrank x1
- Bedienungsanleitung x1

- Türschlüssel x2
- Anzahl der Regale x3

Wir sind stolz auf Qualität und Service und stellen sicher, dass der Inhalt zum Zeitpunkt der Verpackung voll funktionsfähig und unbeschädigt geliefert wird. Sollten Sie Transportschäden feststellen, wenden Sie sich bitte umgehend an Ihren Händler.

5. Installation

1. Nehmen Sie das Gerät aus der Verpackung. Stellen Sie sicher, dass alle schützenden Kunststofffolien und -beschichtungen gründlich von allen Oberflächen entfernt werden. Um Verletzungen oder Schäden am Gerät zu vermeiden, sollte das Gerät von zwei Personen ausgepackt und aufgestellt werden.
2. Halten Sie einen Abstand von 20 cm (7 Zoll) zwischen dem Gerät und Wänden oder anderen Gegenständen zur Belüftung ein. Vergrößern Sie diesen Abstand, wenn das Hindernis eine Wärmequelle ist.
3. Nivellieren Sie das Gerät durch Einstellen der Schraubfüße. Es sollte auf dem ebenen festen Boden oder Sockel platziert werden, um Vibrationen und Geräusche zu reduzieren.
4. Die Temperatur an dem Ort, an dem sich der Behälter befindet, muss zwischen 10 und 32 °C liegen. Vermeiden Sie es, es in direktem Sonnenlicht oder in der Nähe von Wärmequellen wie einem Ofen oder einem Heizkörper aufzustellen.
5. Bitte stellen Sie sicher, dass das Gerät ordnungsgemäß belüftet ist.
6. Stromversorgung und Spannung im verwendeten Betriebspunkt entsprechen den Angaben auf dem Typenschild. Der Stecker muss nach der Installation zugänglich sein
7. Stecken Sie den Stecker richtig ein und ab. Beim Einstecken des Steckers muss dieser beim Herausziehen des Steckers fest eingesteckt werden, der Stecker sollte mit der Hand gehalten werden. Ziehen Sie niemals direkt am Netzkabel.
8. Wenn der Behälter für längere Zeit geschlossen werden soll, schalten Sie ihn aus und ziehen Sie den Stecker aus der Steckdose. Reinigen Sie das Gerät und lassen Sie Tür und Deckel offen, um Gerüche zu vermeiden.
9. Wichtig! Zu Ihrer persönlichen Sicherheit muss dieses Gerät ordnungsgemäß geerdet sein. Dieses Gerät ist mit einem Kabel mit einem Erdungskabel mit Erdungsstecker ausgestattet. Der Stecker muss in eine ordnungsgemäß geerdete und installierte Steckdose eingesteckt werden. Wenden Sie sich an einen qualifizierten Elektriker oder ein Servicecenter, wenn Sie die Erdungsanweisungen nicht vollständig verstehen. Wenn Zweifel bestehen, ob das Gerät ordnungsgemäß geerdet ist, lassen Sie den Stromkreis von einem qualifizierten Elektriker überprüfen, um sicherzustellen, dass die Steckdose ordnungsgemäß geerdet ist.
10. Wenn das Kabel nicht die nächste Steckdose erreicht, ordnen Sie entweder Ihr Ladenlayout neu an oder bitten Sie einen qualifizierten Elektriker, eine neue Steckdose zu reparieren.
11. Wenn die Stromversorgung unterbrochen wird, warten Sie mindestens 3 Minuten, bevor Sie das Gerät neu starten, um eine Beschädigung des Kompressors zu vermeiden.
12. Bei der Lagerung von Lebensmitteln darf maximal ein Regalgewicht von weniger als 88 lb (40 kg) platziert werden, darf jedoch nicht über die Vorder- und Hinterkante des Regals hängen.

5.1. Passen Sie die Regale an

Hinweis: Wenn das Gerät nicht in aufrechter Position gelagert oder bewegt wurde, lassen Sie es vor dem Betrieb ca. 12 Stunden aufrecht stehen.

Reinigen Sie vor dem ersten Gebrauch des Geräts die Regale und den Innenraum mit Seifenwasser. Dies ist wichtig, um eine korrekte Ableitung des Kondenswassers zu gewährleisten.

1. Platzieren Sie einen Satz Regalführungen auf beiden Seiten des Schanks in der gewünschten Höhe.
2. Schieben Sie das Regal an seinen Platz.
3. Wiederholen Sie den Vorgang für die restlichen Regale.

6. Operation

6.1. Lagerung von Lebensmitteln

Um die besten Ergebnisse mit Ihrem Gerät zu erzielen, befolgen Sie diese Anweisungen:

- Lagern Sie Lebensmittel erst dann im Gerät, wenn es die richtige Betriebstemperatur erreicht hat.
- Schließen Sie bei Nichtgebrauch immer Tür und Deckel.
- Legen Sie keine unbedeckten heißen Speisen oder Flüssigkeiten in das Gerät.
- Wickeln oder decken Sie Lebensmittel nach Möglichkeit ab.
- Blockieren Sie nicht die Lüfter im Inneren des Geräts.
- Vermeiden Sie es, die Türen über einen längeren Zeitraum zu öffnen.
- Die maximale Belastung für ein Regal beträgt 40 kg.
- Die Lebensmittel müssen in den Behälter gegeben werden, bevor sie in den Schrank oder ins Regal gestellt werden. Lebensmittel müssen nicht direkt in den Lebensmittelschrank gelegt werden.
- Wenn Nassfutter/Gemüse in den Behälter gegeben wird, ist es normal, dass Eis (Schnee) auf dem Oberfläche.

6.2. Einschalten

1. Schließen Sie die Tür(en) des Geräts.
2. Stellen Sie sicher, dass der Netzschalter auf [O] steht, und schalten Sie ihn an der Steckdose ein.
3. Schalten Sie den Strom [I] ein. Die aktuelle Temperatur im Gerät wird angezeigt.
4. Der Thermostat auf dem Bedienfeld blinkt 3 Minuten lang für eine Anti-Kurzschluss-Zyklusverzögerung zwischen den Motorkompressorstopp und anschließender Neustart.

6.3. Öffnen/Schließen des Deckels/der Schublade

ACHTUNG: Der Schiebedeckel hat keinen Verriegelungsmechanismus. Stellen Sie immer sicher, dass

Der Deckel befindet sich vor dem Öffnen in der Position • halb geöffnet • .

6.4. Temperatureinstellung und -regelung

Die Frontplatte des Thermostats

- (1) Auftauleuchte
- (2) Betriebsleuchte des Kompressors
- (3) Digitaler Thermostat
- (4) Programmier- (für den Benutzer nicht zugänglich) Auswahltaste
- (5) Temperaturänderungstasten

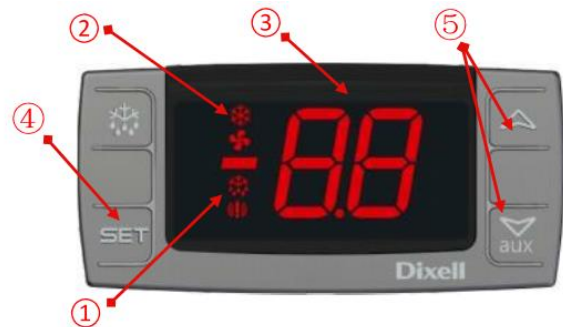

6.5. So sehen Sie den Sollwert

1. Drücken Sie die SET-Taste und lassen Sie sie sofort los, der Sollwert wird angezeigt.
2. Drücken Sie die SET-Taste und lassen Sie sie sofort los oder warten Sie etwa 5 Sekunden, um zur normalen Visualisierung zurückzukehren.

6.6. So ändern Sie den Sollwert

1. Drücken Sie die SET-Taste länger als 2 Sekunden, um den Sollwert zu ändern.
2. Der Wert des Sollwerts wird angezeigt und "°C" beginnt zu blinken;
3. Um den eingestellten Wert zu ändern, drücken Sie innerhalb von 10 Sekunden die Pfeile nach oben oder unten.
4. Um den neuen Sollwert zu speichern, drücken Sie die SET-Taste erneut oder warten Sie 10 Sekunden.

7. Auftauend

Kühlschrank gehört zum Stopp-Abtauen, bitte mindestens einmal im Monat manuell abtauen. Gefrierschrank mit automatischer Abtaufunktion, kein manuelles Abtauen. Das Produkt entfernt den Frost automatisch alle 6 Stunden.

Hinweis: Der Zyklus beginnt mit dem ersten Einschalten der Appliance.

Damit der Gefrierschrank das Gerät manuell abtauen kann:

1. Halten Sie die DEFROST-Taste 5 Sekunden lang gedrückt
2. Der Abtauzyklus beginnt sofort und die Abtau-LED leuchtet auf. Das Auftauen hält an 20 Minuten.

Hinweis: Durch das Starten einer manuellen Abtauung wird auch der automatische Abtau-Timer zurückgesetzt. Die nächste automatische Abtauung beginnt 12 Stunden nach Beendigung der manuellen Abtauung.

8. Reinigung, Pflege & Wartung

8.1. Routinemäßige Wartung

Schalten Sie die Stromversorgung aus und trennen Sie sie vor der Reinigung.

- Reinigen Sie das Gehäuse und das Innere des Geräts so oft wie möglich.
- Waschen Sie das Gerät mit einem feuchten Tuch. Lassen Sie niemals zu, dass der Schalter, das Bedienfeld, das Kabel oder der Stecker nass.
- Verwenden Sie keine scheuernden Reinigungsmittel. Diese können schädliche Rückstände hinterlassen. Nur mild verwenden
Seifenwasser.
- Reinigen Sie die Türdichtung nur mit Wasser.
- Stellen Sie sicher, dass kein Reinigungswasser in die elektrischen Komponenten eindringt.

- Darf nicht mit einem Wasserstrahl gereinigt werden.
- Nach der Reinigung immer mit einem weichen Tuch trocken wischen. .
- Lassen Sie das bei der Reinigung verwendete Wasser nicht durch das Abflussloch in die Verdunstungswanne laufen.
- Seien Sie vorsichtig, wenn Sie die Rückseite des Geräts reinigen.
- Ein Vertreter oder qualifizierter Techniker muss bei Bedarf Reparaturen durchführen.
- Wenn das Gerät längere Zeit inaktiv bleiben soll, ziehen Sie nach dem Schalten Sie den Schalter in die Position OFF, leeren Sie das Kühlfach und reinigen Sie es gründlich.

8.2. Spezielle Wartung

Die im folgenden Absatz gegebenen Anweisungen gelten für die FACHKUNDIGE PERSON.

Periodische Operationen

- Reinigen Sie den Kondensator regelmäßig mit geeigneten Werkzeugen (Staubsauger oder weiche Bürsten)
- Prüfen Sie, ob die elektrischen Anschlüsse nicht locker sind.
- Überprüfen Sie, ob der Thermostat und der Sensor ordnungsgemäß funktionieren.
- Eine regelmäßige Reinigung des Kondensators kann die Lebensdauer des Geräts verlängern.
- Empfehlen Sie, den Kondensator von einem Vertreter oder qualifizierten Techniker zu reinigen.
- Der Schlüssel zum Schaltschrank sollte außerhalb der Reichweite von Kindern und Benutzern aufbewahrt werden.
- Verwenden Sie nur den Schlüssel, um das Schloss zu öffnen.

9. Fehlerbehebung

Wenn Ihr Gerät einen Fehler aufweist, überprüfen Sie bitte die folgende Tabelle.

Ausstellen	Mögliche Ursachen	Lösungen
Das Gerät funktioniert nicht	Das Gerät ist nicht eingeschaltet	Überprüfen Sie, ob das Gerät richtig eingesteckt und eingeschaltet ist
	Stecker und Kabel sind beschädigt	Rufen Sie Ihren Agenten oder einen qualifizierten Techniker an
	Sicherung im Stecker ist durchgebrannt	Ersetzen Sie die Sicherung (für UK-Stecker)
	Stromversorgung	Überprüfen Sie die Stromversorgung
	Interner Verdrahtungsfehler	Rufen Sie Ihren Agenten oder einen qualifizierten Techniker an
	Zu viel Eis auf dem Verdampfer	Tauen Sie das Gerät ab

Das Gerät schaltet sich ein, aber die Temperatur ist zu hoch/zu niedrig	Kondensator mit Staub verstopft	Rufen Sie Ihren Agenten oder einen qualifizierten Techniker an
	Türen sind nicht richtig geschlossen	Prüfen Sie, ob die Türen geschlossen und die Dichtungen nicht beschädigt sind
	Das Gerät befindet sich in der Nähe einer Wärmequelle oder der Luftstrom zum Kondensator wird unterbrochen	Stellen Sie den Kühlschrank an einen geeigneteren Ort
	Umgebungstemperatur ist zu hoch	Erhöhen Sie die Belüftung oder stellen Sie das Gerät in eine kühlere Position
	Ungeeignete Lebensmittel werden im Gerät gelagert	Entfernen Sie übermäßig heiße Lebensmittel oder Verstopfungen am Lüfter
Das Gerät ist ungewöhnlich laut	Lose Mutter/Schraube	Überprüfen und ziehen Sie alle Muttern und Schrauben an
	Das Gerät wurde nicht in einer ebenen oder stabilen Position installiert	Einbaulage prüfen und ggf. ändern
Aus dem Gerät tritt Wasser aus	Das Gerät ist nicht richtig nivelliert	Stellen Sie die Schraubfüße ein, um das Gerät zu nivellieren (falls zutreffend)
	Der Auslass ist blockiert	Löschen Sie den Auslass
	Die Bewegung des Wassers in den Abfluss wird behindert	Reinigen Sie den Boden des Geräts (falls zutreffend)
	Der Wasserbehälter ist beschädigt	Rufen Sie Ihren Agenten oder einen qualifizierten Techniker an
	Die Tropfschale läuft über	Leeren Sie die Tropfschale mit einem Schwamm

10. Schaltbild

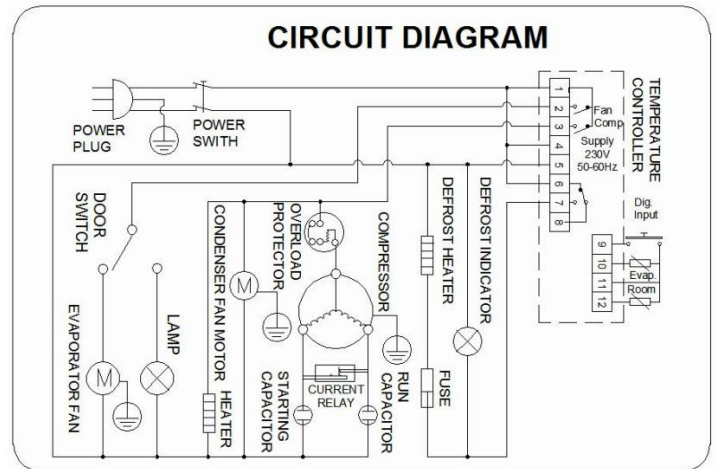
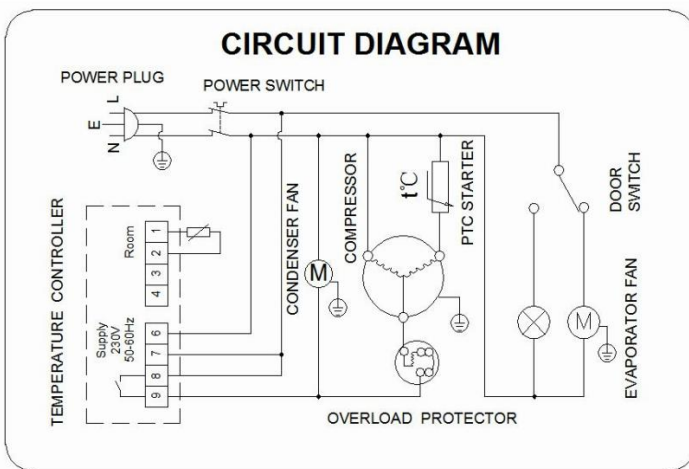

KÄLTEMASCHINE GEFRIERSCHRANK

11. Beseitigung

Die Verpackung ist so konzipiert, dass sie das Gerät und einzelne Komponenten während des Transports schützt und aus recycelbaren Materialien besteht. Bitte geben Sie das Verpackungsmaterial an der nächstgelegenen offiziellen Sammelstelle ab, damit die verschiedenen Materialien möglichst recycelt oder wiederverwendet werden können und um ein Wegwerfen zu vermeiden.

Altgeräte enthalten noch Wertstoffe und sollten nicht mit dem Haus- oder Sperrmüll entsorgt werden. Achten Sie darauf, alle Schlösser unbrauchbar zu machen. Wenn möglich, entfernen Sie alle Türen, und entsorgen Sie sie separat. Entfernen Sie die Feder oder den Verschluss vom Gerät oder machen Sie es unbrauchbar, damit Kinder nicht darin eingeklemmt werden können.

Bitte beachten Sie, dass die Kälteanlage Gase und Kältemittel enthält, die einer speziellen Abfallentsorgung bedürfen. Stellen Sie sicher, dass der Kältemittelkreislauf vor der Entsorgung nicht beschädigt wird. Sie können zum Umweltbewusstsein beitragen, indem Sie auf eine angemessene, umweltfreundliche Entsorgungsmethode bestehen. Informationen zu den verwendeten Kältemitteln und Isoliermaterialien finden Sie auf dem Typenschild.

Informationen zu Abholterminen oder Sammelstellen erhalten Sie bei den Entsorgungsbehörden oder der Gemeindeverwaltung. Das Symbol auf dem Produkt oder seiner Verpackung weist darauf hin, dass dieses Produkt nicht als Hausmüll behandelt werden darf. Stattdessen sollte es an der zuständigen Sammelstelle für das Recycling von Elektro- und Elektronikgeräten abgegeben werden. Indem Sie sicherstellen, dass dieses Produkt ordnungsgemäß entsorgt wird, tragen Sie dazu bei, mögliche negative Folgen für die Umwelt und die menschliche Gesundheit zu vermeiden, die andernfalls durch unsachgemäße Abfallbehandlung dieses Produkts verursacht werden könnten.

Für detailliertere Informationen zum Recycling dieses Produkts wenden Sie sich bitte an Ihre örtliche Stadtverwaltung, Ihren Hausmüllentsorgungsdienst oder das Geschäft, in dem Sie das Produkt gekauft haben.



Diese Kennzeichnung weist darauf hin, dass dieses Produkt nicht mit anderen Haushaltsabfällen in der gesamten EU entsorgt werden darf. Um mögliche Schäden für die Umwelt oder die menschliche Gesundheit durch unkontrollierte Abfallentsorgung zu vermeiden, recyceln Sie sie verantwortungsbewusst, um die nachhaltige Wiederverwendung materieller Ressourcen zu fördern. Um Ihr gebrauchtes Gerät zurückzugeben, verwenden Sie bitte die Rückgabe- und Sammelsysteme oder wenden Sie sich an den Händler, bei dem das Produkt gekauft wurde. Sie können dieses Produkt für ein umweltfreundliches Recycling verwenden.

12. Garantie

Das Gerät und die von uns hergestellten Komponenten haben eine Garantie von 1 Jahr ab Versanddatum und alle Teile davon, die sich zur Zufriedenheit des Unternehmens als defekt erwiesen haben, werden kostenlos ersetzt. Solche Mängel werden jedoch nicht berücksichtigt, wenn sie auf eine unsachgemäße Verwendung des Produkts zurückzuführen sind, die auf die Nichtbeachtung der Anweisungen in diesem Handbuch zurückzuführen ist. Kosten für Arbeit, Reise und Transport sind nicht von der Garantie abgedeckt.

Material ersetzt unter

13. Beachtung

Die Teile wurden strengen Produkttests unterzogen, um die behördlichen Standards und Spezifikationen zu erfüllen, die von internationalen, unabhängigen und bundesstaatlichen Behörden festgelegt wurden.

Produkte wurden für das Tragen des folgenden Symbols zugelassen:



**DIE GESAMTE VERANTWORTUNG FÜR DIE NICHTEINHALTUNG DER
BESTEHENDEN GESETZLICHEN BESTIMMUNGEN LIEGT BEIM EIGENTÜMER.**

**ALLE TYPEN UND MODELLE UNTERLIEGEN EINER KONTINUIERLICHEN
VERBESSERUNG UND DER HERSTELLER BEHÄLT SICH DAHER DAS RECHT VOR,
ÄNDERUNGEN AN FORM, AUSRÜSTUNG UND TECHNOLOGIE VORZUNEHMEN**

1. Spis treści Wskazówki dotyczące bezpieczeństwa
 - 1.1. Do agregatów chłodniczych węglowodorowych
2. Opis produktu
3. Wprowadzenie
4. Zawartość zestawu
5. Instalacja
 - 5.1. Dopasuj półki
6. Operacja
 - 6.1. Przechowywanie żywności
 - 6.2. Włączyć
 - 6.3. Otwórz/zamknij pokrywę
 - 6.4. Ustawianie i kontrola temperatury
 - 6.5. Jak sprawdzić ustawienie?
 - 6.6. Jak zmienić ustawienie?
7. Rozmrażanie
8. Czyszczenie, pielęgnacja i konserwacja
 - 8.1. Rutynowa konserwacja
 - 8.2. Specjalna konserwacja
9. Rozwiązywanie problemów
10. Schemat obwodu
11. Utylizacja
12. Gwarancja
13. Zgodność

1. Wskazówki dotyczące bezpieczeństwa

- Ustaw na płaskiej, stabilnej powierzchni.
- Agent serwisowy/wykwalifikowany technik powinien przeprowadzić instalację i wszelkie naprawy, jeśli jest to wymagane.
- Nie usuwaj żadnych elementów ani paneli serwisowych z tego produktu.
- Zapoznaj się z lokalnymi i krajowymi normami, aby zachować zgodność z:
 - Przepisy dotyczące bezpieczeństwa i higieny pracy
 - Środki ostrożności przeciwpożarowej
 - Przepisy dotyczące okablowania IEE
 - Przepisy budowlane
- Urządzenie jest przeznaczone do normalnego użytku domowego lub podobnego użytku (np. do użytku przez laika w sklepach).
- NIE WOLNO używać urządzenia na zewnątrz.
- NIE próbuj samodzielnie serwisować przedmiotu.
- NIE WOLNO używać uszkodzonych urządzeń. W razie wątpliwości skonsultuj się z agentem serwisowym.
- Urządzenie musi być zainstalowane i umieszczone zgodnie z instrukcją instalacji producenta.
- Prace instalacyjne mogą być wykonywane zgodnie z National Electric Code wyłącznie przez wykwalifikowany i upoważniony personel.
- Aby zmniejszyć ryzyko łatwopalności, naprawy i prace zamienne muszą być wykonywane przez wykwalifikowanego i autoryzowanego pracownika serwisu przy użyciu wyłącznie oryginalnych części zamiennych.
- NIE używaj przedłużacza ani przejściówki. Zdecydowanie nie zalecamy używania przedłużacza ani przejściówki ze względu na potencjalne zagrożenia bezpieczeństwa.
- NIE używaj urządzeń elektrycznych wewnątrz komór do przechowywania żywności/łodu, chyba że jest to zalecane przez producenta.
- Utrzymuj otwory wentylacyjne z dala od przeszkód.
- NIE WOLNO używać urządzeń mechanicznych ani innych środków przyspieszających proces rozmrażania innych niż zalecane przez producenta.
- NIE WOLNO uszkadzać obwodu chłodniczego.
- NIE WOLNO dopuścić do kontaktu oleju lub tłuszczu z plastikowymi elementami lub uszczelką drzwi. Natychmiast wyczyść, jeśli dojdzie do kontaktu.
- NIE WOLNO wkładać do urządzenia przedmiotów palnych, wybuchowych lub lotnych, kwasów lub zasad ani cieczy.
- NIE WOLNO używać tego urządzenia do przechowywania materiałów medycznych.
- NIE WOLNO używać myjek strumieniowych/ciśnieniowych do czyszczenia urządzenia.
- NIE pozwalaj dzieciom bawić się opakowaniem; Bezpiecznie niszc plastikowe torby.
- Butelki zawierające wysoki procent alkoholu należy szczelnie zamknąć i umieścić pionowo w lodówce.
- Zawsze przenoś, przechowuj i przenoś urządzenie w pozycji pionowej i poruszaj się, trzymając za podstawę urządzenia.
- Zawsze wyłączaj i odłączaj zasilanie urządzenia przed czyszczeniem.

- Przechowuj wszystkie opakowania z dala od dzieci. Opakowanie należy utylizować zgodnie z lokalnymi przepisami.
- Jeśli przewód zasilający jest uszkodzony, musi zostać wymieniony przez producenta, jego przedstawiciela serwisowego lub podobnie wykwalifikowaną osobę, aby uniknąć zagrożenia.
- To urządzenie nie jest przeznaczone do użytku przez osoby (w tym dzieci) o ograniczonych zdolnościach fizycznych, sensorycznych lub umysłowych lub bez doświadczenia i wiedzy, chyba że są one nadzorowane lub poinstruowane w zakresie użytkowania urządzenia przez osobę odpowiedzialną za ich bezpieczeństwo.
- Należy pilnować, aby dzieci nie bawiły się urządzeniem.
- Aby zapobiec ryzyku uduszenia i uwięzienia dzieci, zdejmij drzwi i uszczelki z lodówki przed jej wyrzuceniem lub zaprzestaniem użytkowania.
- Tylko do użytku w pomieszczeniach. Nie nadaje się do instalacji w miejscu, w którym można użyć strumienia wody. Nie wolno czyścić strumieniem wody.
- Aby zagwarantować bezpieczną pracę, upewnij się, że urządzenie jest skonfigurowane i podłączone zgodnie z opisem w instrukcji obsługi.
- Wszelkie naprawy i prace przy urządzeniu powinny być wykonywane wyłącznie przez dział obsługi klienta.
- Klucz do szafki elektrycznej należy przechowywać w miejscu niedostępnym dla dzieci i użytkowników.
- NIE instaluj urządzenia w takim miejscu, w którym może zostać spryskane wodą. Nieprawidłowa izolacja części elektrycznych może spowodować pożar lub porażenie prądem.
- NIE podłączaj kilku urządzeń do tych samych gniazdek. Może to spowodować pożar z powodu przegrzania.
- Trzymaj wtyczkę z dala od tylnej części szafki. Uszkodzona wtyczka zasilania może spowodować pożar z powodu przegrzania.
- NIE rozpylaj wody bezpośrednio na wnętrze lub zewnętrzną część urządzenia. Istnieje ryzyko pożaru lub porażenia prądem.
- NIE umieszczaj na urządzeniu żadnych pojemników wypełnionych wodą. Jeśli woda rozleje się na jakiegokolwiek części elektryczne, może to doprowadzić do pożaru lub porażenia prądem.
- NIE próbuj naprawiać, demontować ani modyfikować urządzenia. Może to spowodować pożar lub nieprawidłowe działanie, które może prowadzić do obrażeń.
- Odłącz lodówkę przed dokonaniem naprawy, wymianą żarówki lub czyszczeniem.
- Podłącz do uziemionego gniazdka z 3 bolcami. Nie usuwaj bolca uziemiającego.

1.1. Do agregatów chłodniczych węglowodorowych

Ostrzeżenie:

- Przewody czynnika chłodniczego, skraplacz i wężownice parownika są podatne na uszkodzenia podczas przenoszenia, instalowania i czyszczenia urządzenia, co może prowadzić do pożaru, a nawet wybuchu.

- Czynniki chłodnicze wytryskujące z rur może się zapalić lub spowodować obrażenia oczu. W przypadku wykrycia wycieku należy unikać otwartego ognia lub potencjalnych źródeł zapłonu i przewietrzyć pomieszczenie, w którym znajduje się urządzenie.
- Aby uniknąć tworzenia się łatwopalnej mieszaniny gazowo-powietrznej z nieszczelnego obwodu chłodniczego, wielkość pomieszczenia, w którym znajduje się urządzenie, zależy od ilości użytego czynnika chłodniczego. Pomieszczenie musi mieć powierzchnię 1 m³ na każde 8 g czynnika chłodniczego R290 wewnątrz urządzenia. Ilość czynnika chłodniczego w konkretnym urządzeniu jest podana na etykiecie wewnątrz szafki.
- To urządzenie zawiera niewielką ilość czynnika chłodniczego propan (R290) lub izobutan (R-600a), gazu ziemnego o wysokiej przyjazności dla środowiska, ale także palnego. Podczas transportu i instalacji urządzenia upewnij się, że żadna część obwodu chłodniczego nie jest uszkodzona.
- Nigdy nie uruchamiaj urządzenia wykazującego jakiegokolwiek oznaki uszkodzenia. W razie wątpliwości skontaktuj się z wykwalifikowanym serwisantem.
- W przypadku jakichkolwiek niebezpiecznych czynności, takich jak pożar lub wybuch, należy odsunąć urządzenie od źródeł zapłonu do dobrze wentylowanego pomieszczenia.
- Dalsze serwisowanie i naprawy muszą być wykonywane przez wykwalifikowanego technika, który jest zaznajomiony z normami bezpieczeństwa oraz posiada dogłębne zrozumienie i wiedzę na temat palnych czynników chłodniczych.
- Wszystkie osoby obsługujące te urządzenia muszą być wyposażone w odpowiednie środki ochrony osobistej i sprzęt oraz przestrzegać obowiązujących środków bezpieczeństwa i środków ostrożności, aby uniknąć ryzyka pożaru lub wybuchu.

2. Opis produktu

Model	Ocena dodana moc (W)	Ocena dodana prąd (A)	Czynnik chłodniczy	Czynnika chłodniczego Waga (g)	Objętość (L)	Waga netto (kg)	Wymiar (szer. x gł. x wys.)mm
DAS400TN	290	1.60	R290	110	454	93	680×710×2010
DAS400TNV	300	1.70	R290	110	405	95	680×750×2010
DAS600TN	290	1.60	R290	110	533	97	680×810×2010
DAS600TNV	300	1.70	R290	110	475	100	680×850×2010
DAS1200TN	430	2.40	R290	145	1160	140	1340×810×2010
DAS1200TNV	400	2.22	R290	135	1040	145	1340×850×2010
DAS580TN	370	2.14	R290	130	524	95	740×730×2010
DAS650TN	370	2.14	R290	130	610	98	740×830×2010
DAS800TNGE	390	2.24	R290	130	750	105	740×990×2010
DAS800TNPA	390	2.24	R290	130	750	105	740×990×2010
DAS1180TN	430	2.40	R290	135	1150	150	1480×730×2010
DAS1410TN	430	2.40	R290	135	1340	155	1480×830×2010
DAS2060TN	640	3.58	R290	150*2	2070	206	2220×830×2010
DAS400BT	550	3.06	R290	110	454	93	680×710×2010

DAS400BTV	570	3.17	R290	110	405	94	680×750×2010
DAS600BT	550	3.06	R290	110	533	96	680×810×2010
DAS600BTV	570	3.17	R290	110	475	96	680×850×2010
DAS1200BT	958	4.20	R290	145	1160	145	1340×810×2010
DAS1200BTV	958	4.20	R290	135	1040	150	1340×850×2010
DAS580BT	570	3.17	R290	130	524	98	740×730×2010
DAS400TN	570	3.17	R290	130	610	108	740×830×2010
DAS400TNV	660	3.67	R290	130	750	116	740×990×2010
DAS600TN	660	3.67	R290	130	750	116	740×990×2010
DAS600TNV	958	4.20	R290	135	1150	160	1480×730×2010
DAS1200TN	958	4.20	R290	135	1340	164	1480×830×2010
DAS1200TNV	1500	9.62	R290	150*2	2070	210	2220×830×2010
DAS580TN	570	3.17	R290	135	146+191	102	680×750×2010
DAS650TN	570	3.17	R290	135	176+224	104	680×850×2010
DAS800TNGE	958	4.20	R290	110	475+475	180	1340×850×2010

Uwaga: automatyczna aktualizacja produktu podlega tabliczce znamionowej bez powiadomienia

3. Wprowadzenie

Dla własnego bezpieczeństwa przeczytaj uważnie instrukcję przed montażem lub użyciem tego produktu.

Zachowaj tę instrukcję do wykorzystania w przyszłości.

Poświęć kilka chwil na uważne przeczytanie tej instrukcji. Poprawny

Konserwacja i eksploatacja tej maszyny zapewni najlepsze możliwe wydajność Twojego produktu.

4. Zawartość zestawu

W zestawie znajdują się:

Jedno pudełko kartonowe:

- Szafka pionowa x1
- Instrukcja obsługi x1
- Klucz do drzwi x2
- Ilość półek x3

Jesteśmy dumni z jakości i obsługi, zapewniając, że w momencie pakowania zawartość jest dostarczana w pełni funkcjonalna i wolna od uszkodzeń. W przypadku stwierdzenia jakichkolwiek uszkodzeń w wyniku transportu, należy natychmiast skontaktować się ze sprzedawcą.

5. Instalacja

1. Wyjmij urządzenie z opakowania. Upewnij się, że wszystkie folie ochronne z tworzywa sztucznego i powłoki zostały dokładnie usunięte ze wszystkich powierzchni. Aby zapobiec obrażeniom lub uszkodzeniu urządzenia, urządzenie powinno zostać rozpakowane i ustawione przez dwie osoby.
2. Zachowaj odległość 20 cm (7 cali) między urządzeniem a ścianami lub innymi przedmiotami w celu wentylacji. Zwiększ tę odległość, jeśli przeszkodą jest źródło ciepła.
3. Wypoziomuj urządzenie, regulując nóżki. Powinien być umieszczony na równej litej podłodze lub podstawie, aby zmniejszyć wibracje i hałas.
4. Temperatura w miejscu, w którym znajduje się pojemnik, musi wynosić od 10 do 32 °C. Unikaj umieszczania go w bezpośrednim świetle słonecznym lub w pobliżu źródeł ciepła, takich jak piekarnik lub kaloryfer.
5. Upewnij się, że urządzenie jest odpowiednio wentylowane.
6. Zasilanie i napięcie w używanym punkcie pracy są zgodne z danymi na tabliczce znamionowej. Wtyczka musi być dostępna po instalacji
7. Prawidłowo podłącz i odłącz wtyczkę. Po włożeniu wtyczki należy ją mocno zatkać podczas wyciągania wtyczki, wtyczkę należy trzymać ręką. Nigdy nie ciągnij bezpośrednio za przewód zasilający.
8. Jeśli pojemnik ma być wyłączony na dłuższy czas, wyłącz go i wyjmij wtyczkę z gniazdka. Wyczyść urządzenie i pozostaw otwarte drzwi i pokrywę, aby zapobiec nieprzyjemnemu zapachowi.
9. Ważny! Dla własnego bezpieczeństwa to urządzenie musi być odpowiednio uziemione. To urządzenie jest wyposażone w przewód z przewodem uziemiającym z wtyczką uziemiającą. Wtyczkę należy włożyć do gniazdka, które jest prawidłowo uziemione i zainstalowane. Skonsultuj się z wykwalifikowanym elektrykiem lub centrum serwisowym, jeśli nie do końca rozumiesz instrukcje dotyczące uziemienia. Jeśli pojawią się wątpliwości, czy urządzenie jest prawidłowo uziemione, zleć wykwalifikowanemu elektrykowi sprawdzenie obwodu, aby upewnić się, że gniazdko jest prawidłowo uziemione.
10. Jeśli nie dociera do najbliższego gniazdka, zmień układ sklepu lub poproś wykwalifikowanego elektryka o naprawienie nowego gniazdka.
11. Jeśli zasilanie zostanie odcięte, odczekaj co najmniej 3 minuty przed ponownym uruchomieniem urządzenia, aby uniknąć uszkodzenia sprężarki.
12. Podczas umieszczania przechowywania żywności można umieścić maksymalnie jedną półkę o wadze mniejszej niż 88 funtów (40 kg), ale nie wolno jej zwiisać z przedniej i tylnej krawędzi półki.

5.1. Dopasuj półki

Uwaga: Jeśli urządzenie nie było przechowywane lub przenoszone w pozycji pionowej, pozostaw je w pozycji pionowej na około 12 godzin przed uruchomieniem.

Przed pierwszym użyciem urządzenia wyczyść półki i wnętrze wodą z mydłem. Ma to zasadnicze znaczenie dla zapewnienia prawidłowego odprowadzania kondensatu.

1. Umieść jeden zestaw prowadnic półek po obu stronach szafki na żądanej wysokości.

2. Wsuń półkę na miejsce.
3. Powtórz dla pozostałych półek.

6. Operacja

6.1. Przechowywanie żywności

Aby uzyskać najlepsze wyniki z urządzenia, postępuj zgodnie z poniższymi instrukcjami:

- Przechowuj artykuły spożywcze w urządzeniu tylko wtedy, gdy osiągnie ono odpowiednią temperaturę roboczą.
- Zawsze zamykaj drzwi i pokrywę, gdy nie są używane.
- Nie wkładaj do urządzenia gorącej żywności ani płynów bez przykrycia.
- Jeśli to możliwe, zawiń lub przykryj jedzenie.
- Nie zasłaniaj wentylatorów wewnątrz urządzenia.
- Unikaj otwierania drzwi przez dłuższy czas.
- Maksymalne obciążenie półki wynosi 40 kg.
- Żywność należy włożyć do pojemnika przed umieszczeniem w szafce lub na półce. Żywność moszcz

nie można umieszczać bezpośrednio w szafce na żywność.

- Po włożeniu mokrej karmy/warzyw do pojemnika normalne jest, że lód (śnieg) pojawia się na Powierzchnia.

6.2. Włączyć

1. Zamknij drzwiczki urządzenia.
2. Upewnij się, że wyłącznik zasilania jest ustawiony w pozycji [O] i włącz w gnieździe.
3. Włącz zasilanie [I]. Wyświetlana jest aktualna temperatura w urządzeniu.
4. Termostat na panelu sterowania przez 3 minuty w celu opóźnienia krótkiego cyklu między zatrzymanie sprężarki silnika i następujący po nim ponowny rozruch.

6.3. Otwórz/zamknij pokrywę/szufladę

UWAGA: Przesuwana pokrywa nie posiada mechanizmu blokującego. Zawsze upewnij się, że Pokrywa znajduje się w pozycji • półotwarte • przed otwarciem.

6.4. Ustawianie i kontrola temperatury

Przedni panel termostatu

- (1) Światło rozmrażania
- (2) Lampka pracy sprężarki
- (3) Termostat cyfrowy
- (4) programowania (nieдоступny dla użytkownika) wyboru
- (5) modyfikacji temperatury

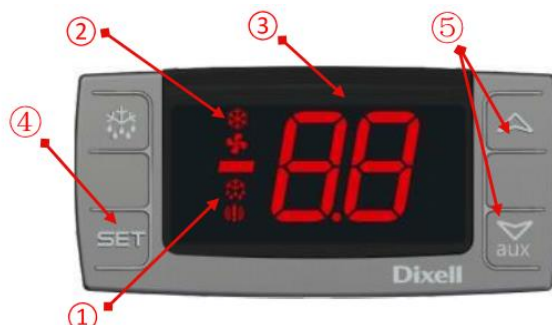

6.5. Jak sprawdzić ustawienie?

1. Naciśnij i natychmiast zwolnij SET, zostanie pokazana wartość zadana;
2. Naciśnij i natychmiast zwolnij SET lub odczekaj około 5 sekund, aby powrócić do normalnej wizualizacji.

6.6. Jak zmienić ustawienie?

1. Naciśnij SET przez ponad 2 sekundy, aby zmienić wartość zadaną;

2. Zostanie wyświetlona wartość zadana, a "°C" zacznie migać;
3. Aby zmienić ustawioną wartość, naciśnij strzałki W GÓRĘ lub W DÓŁ w ciągu 10 sekund.
4. Aby zapamiętać nową wartość zadaną, naciśnij ponownie SET lub odczekaj 10 sekund.

7. Rozmrażanie

Lodówka należy do zatrzymania rozmrażania, należy rozmrażać ręcznie co najmniej raz w miesiącu.

Zamrażarka z funkcją automatycznego rozmrażania, bez ręcznego rozmrażania. Produkt automatycznie usuwa szron co 6h.

Uwaga: Cykl rozpoczyna się od momentu pierwszego włączenia urządzenia.

W przypadku zamrażarki do ręcznego rozmrażania urządzenia:

1. Naciśnij i przytrzymaj przycisk DEFROST przez 5 sekund
2. Cykl odszraniania rozpocznie się natychmiast i zaświeci się dioda LED odszraniania.

Rozmrażanie potrwa
20 minut.

Uwaga: Uruchomienie ręcznego odszraniania powoduje również zresetowanie zegara automatycznego odszraniania. Następane automatyczne rozmrażanie rozpocznie się 12 godzin po zakończeniu ręcznego rozmrażania.

8. Czyszczenie, pielęgnacja i konserwacja

8.1. Rutynowa konserwacja

Wyłącz i odłącz od zasilania przed czyszczeniem.

- Obudowę i wewnątrz urządzenia należy czyścić tak często, jak to możliwe.
- Umyj urządzenie wilgotną szmatką. Nigdy nie pozwól, aby przełącznik, panel sterowania, lub wtyczka dostały się mokry.
- Nie używaj ściernych środków czyszczących. Mogą one pozostawiać szkodliwe pozostałości. Używaj tylko łagodnych woda z mydłem.
- Uszczelkę drzwi czyścić wyłącznie wodą.
- Upewnij się, że woda czyszcząca nie dostanie się do elementów elektrycznych.
- Nie wolno czyścić strumieniem wody.
- Po czyszczeniu zawsze wytrzyj do sucha miękką szmatką. .
- Nie pozwól, aby woda używana do czyszczenia przepłynęła przez otwór spustowy do miski parownika.
- Zachowaj ostrożność podczas czyszczenia tylnej części urządzenia.
- W razie potrzeby naprawa musi zostać przeprowadzona przez agenta lub wykwalifikowanego technika.
- Jeśli urządzenie ma pozostać nieaktywne przez dłuższy czas, odłącz je po ustaw przełącznik w pozycji OFF, opróżnij komorę chłodniczą i wyczyść gruntownie.

8.2. Specjalna konserwacja

Instrukcje podane w poniższym akapicie są przeznaczone dla WYKWALIFIKOWANEJ OSOBY.

Operacje okresowe

- Okresowo czyścić skraplacz za pomocą odpowiednich narzędzi (odkurzacz lub miękkie szczotki)
- Sprawdź, czy połączenia elektryczne nie są luźne.
- Sprawdź, czy termostat i czujnik są w dobrym stanie.
- Okresowe czyszczenie skraplacza może przedłużyć żywotność urządzenia.
- Zaleca, aby skraplacz został wyczyszczony przez agenta lub wykwalifikowanego technika.
- Klucz do szafki elektrycznej należy przechowywać w miejscu niedostępnym dla dzieci i użytkowników.
- Do otwierania zamka należy używać wyłącznie klucza.

9. Rozwiązywanie problemów

Jeśli w urządzeniu wystąpi usterka, zapoznaj się z poniższą tabelą.

Problem	Możliwe przyczyny	Rozwiązania
Urządzenie nie działa	Urządzenie nie jest włączone	Sprawdź, czy urządzenie jest prawidłowo podłączone i włączone
	Wtyczka i przewód są uszkodzone	Zadzwoń do swojego agenta lub wykwalifikowanego technika
	Przepalił się bezpiecznik we wtyczce	Wymień bezpiecznik (dla wtyczek brytyjskich)
	Zasilacz	Sprawdź zasilanie
	Usterka okablowania wewnętrznego	Zadzwoń do swojego agenta lub wykwalifikowanego technika
Urządzenie włącza się, ale temperatura jest zbyt wysoka/niska	Za dużo lodu na parowniku	Rozmrażanie urządzenia
	Skraplacz zablokowany pyłem	Zadzwoń do swojego agenta lub wykwalifikowanego technika
	Drzwi nie są prawidłowo zamknięte	Sprawdź, czy drzwi są zamknięte, a uszczelki nie są uszkodzone
	Urządzenie znajduje się w pobliżu źródła ciepła lub przepływ powietrza do skraplacza jest przerywany	Przenieś lodówkę w bardziej odpowiednie miejsce
	Temperatura otoczenia jest zbyt wysoka	Zwiększ wentylację lub przenieś urządzenie do chłodniejszej pozycji

	W urządzeniu przechowywane są nieodpowiednie artykuły spożywcze	Usuń nadmiar gorących produktów spożywczych lub blokady wentylatora
Urządzenie jest niezwykle głośnie	Poluzowana nakrętka/śruba	Sprawdź i dokręć wszystkie nakrętki i
	Urządzenie nie zostało zainstalowane w poziomej lub stabilnej pozycji	Sprawdź pozycję montażową i zmień ją w razie potrzeby
Z urządzenia wycieka woda	Urządzenie nie jest prawidłowo wypoziomowane	Wyreguluj nóżki śrubowe, aby wypoziomować urządzenie (jeśli dotyczy)
	Wylot wylotowy jest zablokowany	Wyczyść wylot wylotowy
	Ruch wody do odpływu jest utrudniony	Oczyść podłogę urządzenia (jeśli dotyczy)
	Pojemnik na wodę jest uszkodzony	Zadzwoń do swojego agenta lub wykwalifikowanego technika
	Tacka ociekowa jest przepełniona	Opróżnij tackę ociekową gąbką

10. Schemat obwodu

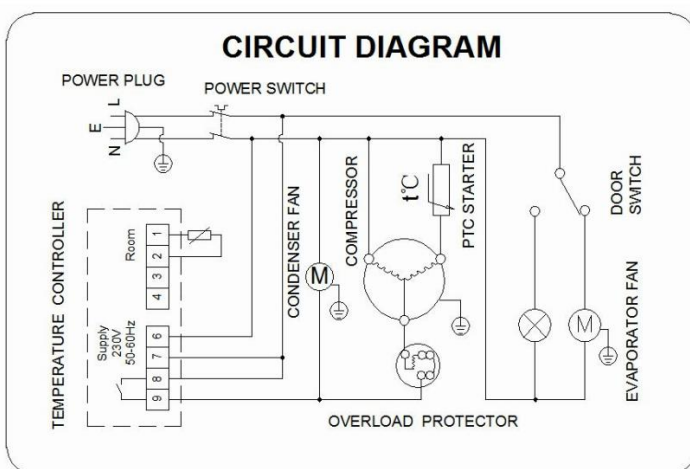

CHŁODZIARKA

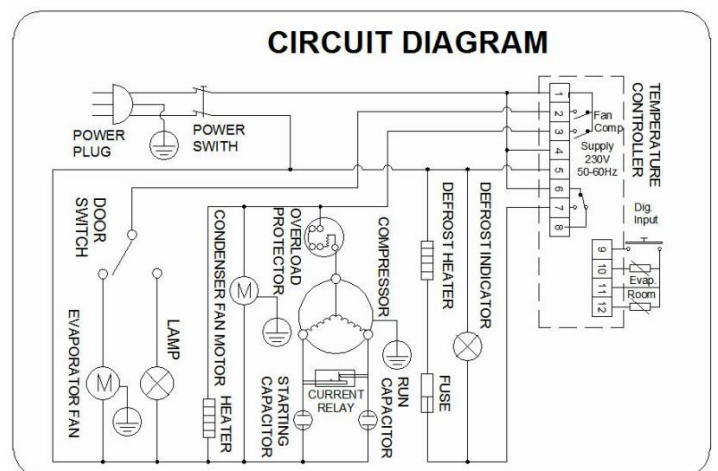

ZAMRAŻARKA

11. Utylizacja

Opakowanie zostało zaprojektowane tak, aby chronić urządzenie i poszczególne elementy podczas transportu i jest wykonane z materiałów nadających się do recyklingu. Prosimy o zwrócenie materiału opakowaniowego do najbliższego oficjalnego punktu zbiórki, aby różne materiały można było w miarę możliwości poddać recyklingowi lub ponownie wykorzystać i uniknąć ich wyrzucania.

Stare urządzenia nadal zawierają materiały wielokrotnego użytku i nie należy ich wyrzucać razem z odpadami domowymi lub luzem. Upewnij się, że wszelkie zamki nie nadają się do użytku. Jeśli to możliwe, zdejmij wszystkie drzwi i wyrzuć je osobno. Wyjmij zatrzask sprężynowy lub zatrzask rygla z urządzenia lub uczyn go bezużytecznym, aby dzieci nie mogły zostać uwięzione w środku.

Należy pamiętać, że system chłodniczy zawiera gazy i czynniki chłodnicze, które wymagają specjalnej utylizacji odpadów. Przed utylizacją upewnij się, że obieg czynnika chłodniczego nie jest uszkodzony. Możesz przyczynić się do zwiększenia świadomości ekologicznej, nalegając na odpowiednią, niezanieczyszczającą metodę utylizacji. Informacje dotyczące zastosowanego czynnika chłodniczego i materiałów izolacyjnych można znaleźć na tabliczce znamionowej.

Informacje na temat terminów zbiórki lub punktów zbiórki można uzyskać od władz zajmujących się utylizacją odpadów lub samorządu lokalnego. Symbol na produkcie lub jego opakowaniu oznacza, że ten produkt nie może być traktowany jako odpad domowy. Zamiast tego należy go przekazać do odpowiedniego punktu zbiórki w celu recyklingu sprzętu elektrycznego i elektronicznego. Zapewniając prawidłową utylizację tego produktu, pomożesz zapobiec potencjalnym negatywnym skutkom dla środowiska i zdrowia ludzkiego, które w przeciwnym razie mogłyby być spowodowane niewłaściwą utylizacją tego produktu.

Aby uzyskać bardziej szczegółowe informacje na temat recyklingu tego produktu, skontaktuj się z lokalnym urzędem miasta, firmą zajmującą się utylizacją odpadów domowych lub sklepem, w którym produkt został zakupiony.



To oznaczenie wskazuje, że tego produktu nie należy wyrzucać razem z innymi odpadami domowymi w całej UE. Aby zapobiec możliwym szkodom dla środowiska lub zdrowia ludzkiego spowodowanym niekontrolowaną utylizacją odpadów, poddawaj je odpowiedzialnemu recyklingowi, aby promować zrównoważone ponowne wykorzystanie zasobów materiałowych. Aby zwrócić zużyte urządzenie, skorzystaj z systemów zwrotu i odbioru lub skontaktuj się ze sprzedawcą, u którego produkt został zakupiony. Mogą zabrać ten produkt do bezpiecznego dla środowiska recyklingu.

12. Gwarancja

Produktowane przez nas urządzenie i komponenty są objęte gwarancją na okres 1 roku od daty wysyłki, a każda ich część lub części, które w sposób zadowalający firmę okażą się wadliwe, zostaną bezpłatnie wymienione. Wszelkie takie wady nie będą jednak brane pod uwagę, jeśli są spowodowane nieprawidłowym użytkowaniem produktu wynikającym z nieprzestrzegania

instrukcji podanych w niniejszej instrukcji. Opłaty za robociznę, podróż i transport nie są objęte gwarancją.

13.Zgodność

Części zostały poddane rygorystycznym testom produktów w celu zapewnienia zgodności z normami regulacyjnymi i specyfikacjami określonymi przez międzynarodowe, niezależne i federalne władze.

Produkty zostały zatwierdzone do noszenia następującego symbolu:



**CAŁĄ ODPOWIEDZIALNOŚĆ ZA NIEPRZESTRZEGANIE OBOWIĄZUJĄCYCH
PRZEPISÓW PRAWNYCH PONOSI WŁAŚCICIEL.**

**WSZYSTKIE TYPY I MODELE PODLEGAJĄ CIĄGŁEMU DOSKONALENIU, DLATEGO
PRODUCENT ZASTRZEGA SOBIE PRAWO DO WPROWADZANIA MODYFIKACJI
KSZTAŁTU, WYPOSAŻENIA I TECHNOLOGII**